

# Inhaltsverzeichnis

## Allgemein

<b>Hinweise zum richtigen Umgang und zur Sicherheit</b> .....	110
Hinweise zur Einrichtung .....	110
Reinigen der Discs .....	110
Gebrauchshinweise für die Festplatte (HDD) .....	110
Energiespar-Hinweis .....	110
<b>Produktinformationen</b> .....	111~113
Einführung .....	111
Zubehör im Lieferumfang .....	111
Region-Codes .....	111
Spezialfunktionen .....	112

## Produktübersicht

<b>Fernbedienung</b> .....	114~116
Verwenden der Fernbedienung .....	116
<b>Hauptgerät</b> .....	117

## Verbindungen & Konfiguration

### Schritt 1: Grundlegende

<b>Verbindungen am Recorder</b> .....	118~120
Anschließen der Antennenkabel .....	118
Anschließen der Video-/Audiokabel .....	119
Option 1: Verwenden der Scart-Buchse .....	119
Option 2: Verwenden der Buchse S-Video ...	119
Option 3: Verwenden der Video-Buchse (CVBS) .....	119
Option 4: Anschließen an ein HDMI-kompatibles Fernsehgerät .....	120

### Schritt 2: Optionale Verbindungen..

<b>121~125</b>	
Anschließen einer Kabelbox oder eines Satellitenempfängers .....	121
Anschließen eines Videorecorders oder ähnlichen Geräts .....	122
Anschließen eines Videorecorders und einer Kabelbox oder eines Satellitenempfängers .....	123
Anschließen an einen A/V-Verstärker oder -Receiver .....	124
Anschließen eines Camcorders .....	125
Option 1: Verwenden der Buchse DV IN .....	125
Option 2: Verwenden der Buchse VIDEO IN .....	125

### Schritt 3: Installation und

<b>Einrichtung</b> .....	126~127
<b>Konfigurieren des GUIDE Plus+-Systems</b> .....	128~129

## Fernsehen

<b>Steuerung der TV-Programme</b> .....	130~132
Live-TV-Wiedergabe .....	130
Über den temporären Festplattenspeicher – Time Shift Buffer .....	130
Markieren von Inhalten zur Aufnahme .....	131
Löschen des Time Shift Buffers .....	131
Pause-Funktion für Livesendungen .....	132
Funktion Instant Replay .....	132
FlexTime-Funktion .....	132
GUIDE Plus+-TV-Programmdaten .....	132

## Hauptmenü

### Verwenden des GUIDE

<b>Plus+-Menüs</b> .....	133~135
Menüleiste von GUIDE Plus+ .....	133
<b>Verwenden des Home-Menüs</b> .....	136~137
Über das Home-Menü .....	136
Anzeigen von Medieninformationen .....	137

## Aufnahme

<b>Vor der Aufnahme</b> .....	138~141
Aufnahmemedien .....	138
Standard-Aufnahmeinstellungen .....	139
<b>Aufnahmen von Fernsehprogrammen</b> .....	142~149
Aufnahmen des aktuellen TV-Programms .....	142
Aufnahmen eines bestimmten Teils des TV-Programms .....	142
Simultane Aufnahme und Wiedergabe .....	143
Automatische Aufnahme vom Satellitenempfänger .....	144
Über die Timeraufnahme .....	145
Timeraufnahme (GUIDE Plus+-System) .....	145
Timer-Aufnahme (ShowView/Video Plus+-System) .....	146
Timeraufnahme (manuell) .....	147
Ändern oder Löschen einer geplanten Timeraufnahme .....	149
<b>Aufnahmen von externen Geräten</b> ..	150~152
Aufnahmen von einem externen Gerät (Camcorder/Videorecorder/DVD-Player) .....	150
Aufnahmen von einem DV-Camcorder .....	151
<b>Kopieren von TV-Programmen von der Festplatte</b> .....	153~154
Über das Kopieren .....	153
Kopieren von Aufnahmen auf eine beschreibbare DVD .....	153
Ändern der Bildschirmanzeige für beschreibbare DVDs .....	154

# Inhaltsverzeichnis

## Kopieren von Dateien

<b>Kopieren von Dateien zwischen HDD, USB und DVD .....</b>	<b>155~156</b>
Kopieren von Dateien von der Festplatte auf USB-Laufwerke oder beschreibbare DVDs .....	155
Kopieren von Dateien von USB auf die Festplatte oder eine beschreibbare DVD .....	156
Kopieren von Dateien von CD/DVD auf die Festplatte oder ein USB-Laufwerk.....	156

## Wiedergabe

<b>Wiedergabe von der Festplatte .....</b>	<b>157~159</b>
Festplattennavigation .....	157
Grundlegende Funktionsweise.....	158
Löschen, Sperren oder Schützen eines Titels auf der Festplatte.....	159
Wiederholen der Wiedergabe von der Festplatte.....	159
<b>Wiedergabe von einem USB-Gerät.....</b>	<b>160</b>
<b>Wiedergabe von Disc.....</b>	<b>161~163</b>
Wiedergabefähige Discs.....	161
Starten der Disc-Wiedergabe.....	161
Wiedergabe einer DVD Video Disc.....	162
Wiedergabe von (Super) Video CDs.....	162
Wiedergabe einer beschreibbaren DVD .....	162
Wiedergeben einer Audio-CD (MP3/WMA).....	163
Wiedergeben einer DivX-Datei .....	163
<b>Weitere Wiedergabefunktionen.....</b>	<b>164~171</b>
Wiedergeben von JPEG-Fotodateien (Diashow).....	164
Wiedergeben einer Diashow mit Musik.....	165
Erstellen einer Foto-Wiedergabeliste (Album)...	166
Bearbeiten des Albums .....	167
Löschen von Alben.....	167
Ändern der Albuminformationen .....	167
Auswählen weiterer Titel/Kapitel/Tracks.....	168
Vorwärts- und Rückwärtssuche.....	168
Anhalten der Wiedergabe und Zeitlupenwiedergabe .....	168
Anspielen einer Disc.....	169
Shuffle-Wiedergabe.....	169
Wiedergabewiederholung.....	169
Wiederholen eines bestimmten Abschnitts (A-B).....	169
Verwenden der Symboleistenoptionen .....	170
Löschen des Time Shift Buffers .....	170
Ändern der Synchronsprache .....	170
Ändern der Untertitelsprache.....	171
Umschalten der Kamerawinkel .....	171
Vergrößern und Verkleinern .....	171
Zeitsuche .....	171

## Bearbeiten von Aufnahmen

<b>Bearbeiten von Aufnahmen – Festplatte .....</b>	<b>172~176</b>
Ändern von Titelnamen .....	172
Auswählen des Genre.....	172
Bearbeiten von Videos .....	173
Zusammenfügen/Teilen eines bestimmten Kapitels in einer Aufnahme.....	174
Aufteilen von Titeln .....	175
Ausblenden unerwünschter Szenen.....	175
Anzeigen der ausgeblendeten Szene .....	176
Löschen aller Kapitelmarkierungen.....	176
<b>Bearbeiten von Aufnahmen – beschreibbare DVDs.....</b>	<b>177~182</b>
Über das Bearbeiten von beschreibbaren DVDs .....	177
Indexbild-Bildschirm.....	177
Ändern von Disc-/Titelnamen.....	178
Umwandeln der bearbeiteten DVD±RW in eine kompatible Disc.....	178
Löschen aller Aufnahmen/Titel.....	178
Finalisieren der DVD±R für die Wiedergabe .....	179
Löschen einer Aufnahme bzw. eines Titels .....	179
Sperren/Entsperren der Disc für die Wiedergabe .....	180
Sichern der aufgenommenen Titel (DVD±RW)...	180
Bearbeiten von Videos .....	181

## Systemeinstellungen

<b>Optionen des Systemmenüs.....</b>	<b>183~193</b>
Navigation im Systemmenü.....	183
Spracheinstellungen.....	184
Wiedergabeeinstellungen .....	185
Video-Ausgangseinstellungen .....	187
Audioeinstellungen .....	188
Analogtuner-Einstellungen .....	189
Setup-Einstellungen .....	192

## Sonstiges

<b>Informationen.....</b>	<b>194</b>
Installieren der aktuellen Software.....	194
Copyright-Hinweis .....	194
<b>Häufig gestellte Fragen (FAQ).....</b>	<b>195~197</b>
<b>Fehlerbehebung.....</b>	<b>198~203</b>
<b>Anzeigefeldsymbole und -meldungen .....</b>	<b>204~205</b>
<b>Glossar .....</b>	<b>206~207</b>
<b>Technische Daten.....</b>	<b>208</b>

## Hinweise zum richtigen Umgang und zur Sicherheit

### WICHTIGER HINWEIS!

Trennen Sie den Netzstecker des Recorders NICHT vom Stromnetz, außer Sie haben vor, dieses Produkt für längere Zeit nicht zu verwenden. Der Recorder benötigt Strom, um wichtige Aufgaben auszuführen, wie z. B. Timeraufnahmen, Herunterladen der elektronischen Programmzeitschrift und das automatische Aktualisieren von Systemdatum und -zeit.

### Hinweise zur Einrichtung

#### Finden eines geeigneten Standorts

- Stellen Sie dieses Gerät auf einer ebenen, glatten und stabilen Oberfläche auf. Stellen Sie das Gerät nicht auf eine weiche Unterlage.
- Stellen Sie dieses Gerät nicht auf andere Geräte, die Wärme abstrahlen (z. B. Receiver oder Verstärker).
- Legen Sie keine Gegenstände unter dieses Gerät (z. B. CDs, Zeitschriften).
- Stellen Sie dieses Gerät in der Nähe einer Steckdose auf, und achten Sie darauf, dass der Stecker leicht zugänglich ist.

#### Lüftungsabstand

- Stellen Sie dieses Gerät nur an Orten auf, an denen eine ausreichende Lüftung möglich ist, um einen internen Wärmestau zu verhindern. Um eine Überhitzung zu vermeiden, müssen ober- und unterhalb dieses Geräts mindestens 10 cm Abstand und zu beiden Seiten mindestens 5 cm Abstand gegeben sein.

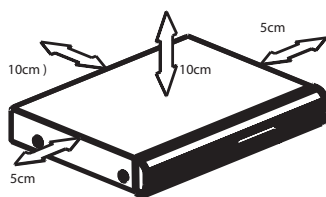

#### Vermeiden Sie hohe Temperaturen, Feuchtigkeit, Wasser und Staub.

- Es dürfen keine Flüssigkeiten in das Gerät gelangen.
- Auf das Gerät dürfen keine Gefahrenquellen gestellt werden (z. B. flüssigkeitsgefüllte Gegenstände, brennende Kerzen).

### Reinigen der Discs

#### ACHTUNG!

Gefahr der Beschädigung von Discs! Verwenden Sie keine Lösungsmittel wie Benzol, Verdünner, handelsübliche Reiniger oder Antistatiksprays für herkömmliche Schallplatten.

- Wischen Sie die Disc von der Mitte zum Rand hin mit einem Mikrofaser-Reinigungstuch in geraden Bewegungen ab.

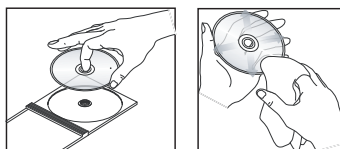

### Gebrauchshinweise für die Festplatte (HDD)

So vermeiden Sie Beschädigungen an der Festplatte und den Verlust von wichtigen Daten:

- Bewegen Sie den Recorder nicht, und setzen Sie ihn auch keinen Erschütterungen und Vibrationen bei Betrieb aus.
- Schalten Sie den Recorder stets in den Standby-Modus, bevor Sie den Netzstecker aus der Netzsteckdose ziehen.

Es wird empfohlen, wichtige Aufnahmen auf einer beschreibbaren Sicherungs-DVD zu archivieren.

### Energiespar-Hinweis

Um den Stromverbrauch im Standby-Modus zu minimieren, empfehlen wir Ihnen, das Gerät in den Sparmodus zu schalten und die Beleuchtung des Anzeigefelds an der Vorderseite auszuschalten. Siehe Wiedergabeeinstellungen - Option { Display } und Setupeinstellungen - Option { Sparmodus }.

## Produktinformationen

### Einführung

Dieser DVD-Recorder mit Festplatte (HDD) wird Ihre Wahrnehmung von Fernsehen ändern. Sie verfügen über die vollständige Kontrolle über die TV-Programme, die Sie ansehen möchten, weil die Zeitversatz-Pufferspeicherfunktion (Time Shift Buffer) alle Programme speichert, auf die der Recorder eingestellt ist. Mit der Funktion 'Pause Live TV' können Sie die Wiedergabe von TV-Programmen anhalten, und mit der Funktion 'Instant Replay' können Sie eine aktuelle Szene noch einmal sehen.

Das Aufnehmen war nie einfacher: Auf der integrierten Festplatte können Sie Videoaufzeichnungen mit einer Länge von 180 bis 300 Stunden im Aufnahmemodus SEP (Super Extended Play) speichern.

Modell	Festplattenlaufwerk (HDD)	Maximale Aufnahmedauer
DVDR3575H DVDR3577H	160 GB	180
DVDR3595H DVDR3597H	250 GB	300

Außerdem können Sie auf der HDD Media Jukebox DivX-Filme, Musikdateien und Digitalkamerafotos speichern.

	DVDR3575H DVDR3577H	DVDR3595H DVDR3597H
DivX-Dateien	150	270
Fotos	10,000	10,000
Musikdateien	4,500	7,000

Um den Recorder für das Aufnehmen eines bestimmten Programms einzurichten, rufen Sie einfach das GUIDE Plus+-System auf, das den TV-Programmplan für die nächsten 8 (acht) Tage auflistet. Sie können damit auch Aufzeichnungen planen, nach dem aufzuzeichnenden Programm suchen oder alle Programme nach Genre sortieren.

Wenn Sie eine Aufzeichnung speichern oder weitergeben möchten, kopieren Sie diese einfach auf eine beschreibbare DVD. Über die i-Link-Verbindung können Sie auch Aufnahmen von Ihrer Videokamera oder von Ihrem Camcorder kopieren.

Vor Inbetriebnahme dieses Recorders müssen Sie drei einfache Schritte durchführen, um die grundlegenden Verbindungen herzustellen und die Konfiguration abzuschließen.

- Schritt 1: Grundlegende Verbindungen am Recorder
- Schritt 2: Optionale Verbindungen für andere Geräte
- Schritt 3: Installation und Konfiguration

Nehmen Sie sich vor Verwendung Ihres Recorders die Zeit, dieses Benutzerhandbuch zu lesen. Es enthält wichtige Informationen und Hinweise zum Betrieb des DVD-Recorders.

#### Nützliche Tipps:

- Das Typenschild auf der Rück- oder Unterseite des Geräts enthält Angaben zum Gerät und seiner Stromversorgung.

### Zubehör im Lieferumfang

- Kurzanleitung
- HF-Antennenkabel
- Scart-Kabel
- Fernbedienung und Batterien

### Region-Codes

In der Regel werden DVD-Filme nicht in allen Regionen der Welt gleichzeitig veröffentlicht, daher verfügen alle DVD-Player und DVD-Recorder über einen spezifischen Region-Code.

Dieses Gerät kann nur DVDs der **Region 2** wiedergeben bzw. DVDs, die zur Wiedergabe in allen Regionen hergestellt sind (Region-Code { **Alle** }). DVDs aus anderen Regionen können auf diesem Recorder nicht wiedergegeben werden.



## Produktinformationen (Fortsetzung)

### Spezialfunktionen

#### Pause Live TV

Mit dieser Funktion haben Sie jedes TV-Programm unter Kontrolle. Unterbrechungen sind jederzeit möglich, ohne dass Ihnen etwas entgeht. Sie können jede TV-Livesendung anhalten, indem Sie einfach die Taste PAUSE LIVE TV drücken. Wenn Sie die Taste PAUSE LIVE TV erneut betätigen, wird die Wiedergabe fortgesetzt. Anschließend können Sie sich den restlichen Teil der Sendung ansehen oder durch Betätigen der LIVE TV-Taste zur Livesendung wechseln.

#### Instant Replay

Diese Funktion ermöglicht es Ihnen, während einer Livesendung eine aktuelle Szene noch einmal zu sehen. Hierzu betätigen Sie einfach die Taste REPLAY (◀) – so oft Sie wollen. Um zur Livesendung zurückzukehren, betätigen Sie einfach die LIVE TV-Taste.

Um Instant Replay nutzen zu können, müssen Sie den Recorder einschalten und Ihre Lieblingssendungen über den Recorder ansehen.

#### FlexTime

Mit FlexTime können Sie sich Ihre Zeit flexibel einteilen. FlexTime ermöglicht es Ihnen, ein TV-Programm bereits anzusehen, während es noch aufgezeichnet wird. Sie müssen nicht warten, bis die Aufnahme abgeschlossen ist, um sie anzusehen. Alternativ können Sie sich auch ein anderes aufgezeichnetes Programm ansehen, einen DVD- oder DivX-Film wiedergeben oder Musik anhören, während der Recorder das TV-Programm aufzeichnet.

#### Time Shift Buffer (TSB)

Sobald Sie den Recorder einschalten, wird der voreingestellte TV-Kanal im Time Shift Buffer aufgezeichnet. Dabei handelt es sich um einen temporären Speicher für TV-Programme, der Ihnen eine große Flexibilität bietet. Er kann TV-Programme von bis zu 6 Stunden Gesamtlänge aufzeichnen, wobei ältere Aufnahmen automatisch gelöscht werden. Sie können im Time Shift Buffer Abschnitte markieren und sie in Ihre Aufnahmeliste kopieren, um sie später anzusehen oder sie auf eine beschreibbare DVD zu kopieren. Der Recorder muss eingeschaltet sein, damit der Time Shift Buffer aktiv ist. Wenn der Recorder ausgeschaltet wird, wird der Time Shift Buffer automatisch gelöscht.

#### GUIDE Plus+-System

Das GUIDE Plus+-System listet alle TV-Programminformationen für die nächsten acht Tage auf. Sie können damit Aufzeichnungen planen, schnell per Stichwort nach Ihren Lieblingssendungen suchen oder diese nach Genre sortieren.

#### ShowView / VIDEO Plus+

Dabei handelt es sich um ein einfaches Programmiersystem für Recorder. Zur Verwendung wird die zum Fernsehprogramm angegebene Programmnummer eingegeben. Diese Nummer wird auch in vielen Programmzeitschriften vermerkt.

## Produktinformationen (Fortsetzung)

---

### **Sataufnahme**

Diese Funktion ermöglicht die Aufnahme eines Programms von Ihrem Satellitenempfänger oder beliebigen anderen Geräten.

Vergewissern Sie sich, dass das Gerät an die Buchse EXT2-TO VCR/SAT des Recorders angeschlossen ist und dass die Timereinstellung am angeschlossenen Gerät vorgenommen wurde.

### **Follow TV**

Mit dieser Funktion können Sie die Senderfrequenzen Ihres Fernsehgeräts (nur analog) mit denen Ihres Recorders abstimmen.

Sie verbessert die Effizienz des Systems für Aufnahmen. Vergewissern Sie sich, dass das Fernsehgerät mit dem Anschluss EXT1 TO TV des Recorders verbunden ist.

\* Die folgende TV-Funktion funktioniert möglicherweise nicht auf jedem Fernsehgerät.

### **i.LINK**

i.LINK, auch als 'FireWire' oder 'IEEE 1394' bekannt, ist eine digitale Verbindung für den Anschluss Ihres Camcorders, über die Sie qualitativ hochwertige Kopien Ihrer Camcorder-Videos erstellen können. Die zugehörige Buchse befindet sich hinter der Klappe an der Vorderseite.

## Fernbedienung

Deutsch

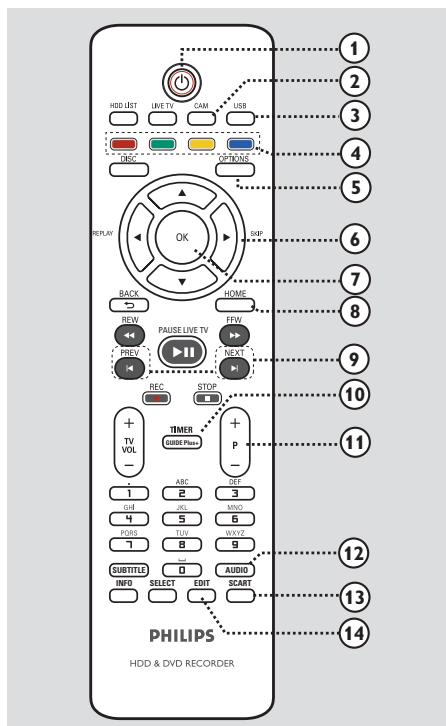

- ①
  - Einschalten des Geräts oder Wechseln in den normalen Standby-Modus.
- ② **CAM**
  - Umschalten auf den an der Buchse DV IN CAM2 angeschlossenen Camcorder.
- ③ **USB**
  - Umschalten in den USB-Modus und Anzeigen des Inhalts des USB-Geräts.
- ④ **Farbig gekennzeichnete Tasten**
  - Diese Tasten dienen zur Auswahl der farbig gekennzeichneten Optionen, die in einigen Menüs zur Verfügung stehen.
- ⑤ **OPTIONS**
  - Aufrufen oder Beenden des Optionen-Menüs. Das Menü enthält verschiedene Einstellungsoptionen.
- ⑥
  - Cursortasten zum Navigieren nach links oder rechts. Wiederholen einer Szene im Live TV-Modus des Recorders oder Überspringen um einen angegebenen Zeitschritt.
  - ▲▼: Cursortasten zum Navigieren nach oben/unten.
- ⑦ **OK**
  - Bestätigen einer Eingabe oder Auswahl.
- ⑧ **HOME**
  - Aufrufen oder Beenden des Home-Menüs des Recorders.
- ⑨ **PREV ◀ / NEXT ▶**
  - Springen zum vorherigen oder nächsten Titel, Kapitel oder Track.
  - Aufrufen des vorherigen oder nächsten Tages im GUIDE Plus+-Menü.
- ⑩ **TIMER (GUIDE Plus+)**
  - Aufrufen oder Ausblenden der GUIDE Plus+-TV-Programmdaten, timerprogrammierungsmenü.
- ⑪ **P + –**
  - Im Live-TV-Modus: Auswählen des nächsten/vorherigen TV-Kanals oder der externen Eingangsquelle (EXT1, EXT2, CAM1).
  - Im Camcorder-Modus: Auswählen einer anderen externen Eingangsquelle (EXT1, EXT2, CAM1).
  - Aufrufen der nächsten oder vorherigen Seite im GUIDE Plus+-Menü.
- ⑫ **AUDIO**
  - Auswählen einer Audiosprache oder eines Kanals.
- ⑬ **SCART**

*(nur wirksam, wenn das Fernsehgerät per Scart-Kabel mit der Buchse EXT1 des Recorders verbunden ist.)*

  - Umschalten zu dem Gerät, das an die Scart-Buchse EXT2 des Recorders angeschlossen ist. Wenn an EXT2 kein Gerät angeschlossen ist, erfolgt stattdessen eine Umschaltung in den TV-Modus. Um in den Recordermodus zurückzuschalten, drücken Sie diese Taste erneut.
- ⑭ **EDIT**
  - Öffnen oder Schließen des Bearbeitungsmenüs.

## Fernbedienung (Fortsetzung)

### 15 LIVE TV

- Umschalten in den Live-TV-Modus. Aktivieren des Time Shift Buffers, wodurch Sie die Wiedergabe jederzeit anhalten oder wiederholen können.

### 16 HDD LIST

- Anzeigen der Liste der Aufzeichnungen, die auf der internen Festplatte gespeichert sind.

### 17 DISC

- Anzeigen des Inhalts der Disc.

### 18 BACK ↵

- Zurückkehren zum vorherigen Menü.

### 19 REW ◀◀ / FFW ▶▶

- Schnelle Vorwärts- oder Rückwärtssuche während der Wiedergabe.

### 20 PAUSE LIVE TV ▶||

- Anhalten und Fortsetzen einer TV-Livesendung.
- Starten oder Anhalten der Wiedergabe eines aufgezeichneten Titels oder einer bespielten Disc.

### STOP ■

- Abbrechen der Wiedergabe oder Aufzeichnung.
- Durch längeres Drücken der Taste wird das Disc-Fach geöffnet bzw. geschlossen.

### REC ●

- Starten der Aufzeichnung des aktuell angezeigten TV-Programms. Durch mehrmaliges Drücken dieser Taste können Sie die Aufnahmezeit in Schritten von 30 Minuten festlegen.

### 21 TV VOL + –

- Einstellen der Lautstärke des Fernsehgeräts (nur bei Philips Fernsehgeräten und kompatiblen Marken).

### 22 Alphanumerisches Tastenfeld

- Zum Eingeben von Ziffern und Buchstaben (wie beim Eingeben von SMS).
- Zum Auswählen einer Kapitel-, Track- oder Titelnummer zur Wiedergabe.
- Auswählen des voreingestellten Tunerkanals des Recorders.

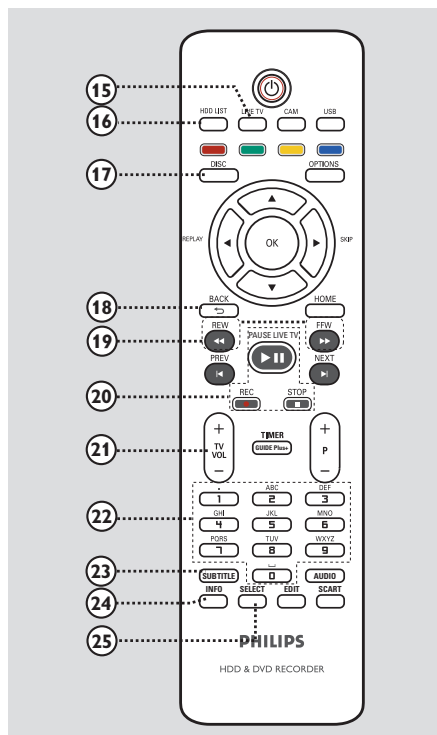

### 23 SUBTITLE

- Auswählen einer DVD-Untertitelsprache.

### 24 INFO

- Anzeigen der OSD-Informationen.
- Aufrufen der Programmdetails im GUIDE Plus+ System.

### 25 SELECT

- Auswählen mehrerer Dateien zum Kopieren oder Löschen.
- Umschalten zwischen den Optionen 'T' (Titel) und 'C' (Kapitel) während der Disc-Wiedergabe. Anschließend ist mit den Tasten ◀ / ▶ die Auswahl des vorherigen bzw. nächsten Titels/Kapitels möglich.
- Zum Umschalten zwischen Groß- und Kleinschreibung bei Verwendung des alphanumerischen Tastenfelds.

Deutsch

## Fernbedienung (Fortsetzung)

Deutsch

### Verwenden der Fernbedienung

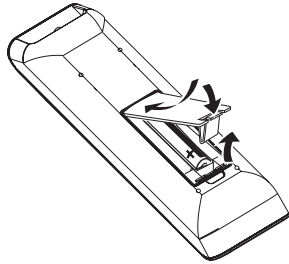

- 1 Öffnen Sie die Abdeckung des Batteriefachs.
- 2 Legen Sie zwei Batterien des Typs R03 oder AAA ein. Beachten Sie die Polaritätsangabe (+ -) im Inneren des Batteriefachs.
- 3 Schließen Sie das Batteriefach.
- 4 Zielen Sie mit der Fernbedienung direkt auf den Fernbedienungssensor an der Vorderseite, und wählen Sie die gewünschte Funktion aus.

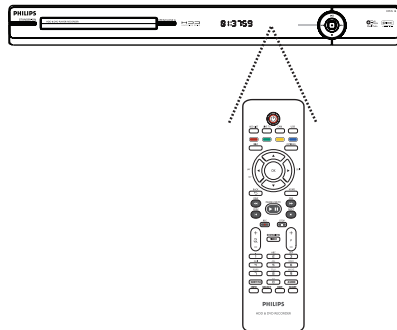

### ACHTUNG!

- Entfernen Sie die Batterien, wenn sie verbraucht sind oder wenn die Fernbedienung für längere Zeit nicht verwendet wird.
- Verwenden Sie keine Kombination älterer und neuer Batterien oder unterschiedlicher Batterietypen (Zink-Kohle, Alkali-Mangan usw.).
- Batterien enthalten chemische Substanzen und müssen ordnungsgemäß entsorgt werden.

### Verwenden des alphanumerischen Tastenfelds zur Zeicheneingabe

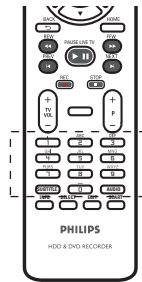

- Drücken Sie eine Zifferntaste mehrmals, bis das gewünschte Zeichen oder die gewünschte Ziffer angezeigt wird.
- Um Sonderzeichen einzugeben, drücken Sie mehrmals die Taste .
- Um Groß- oder Kleinbuchstaben auszuwählen, drücken Sie die Taste **SELECT**.
- Um ein Leerzeichen einzugeben, drücken Sie die Taste .

## Hauptgerät

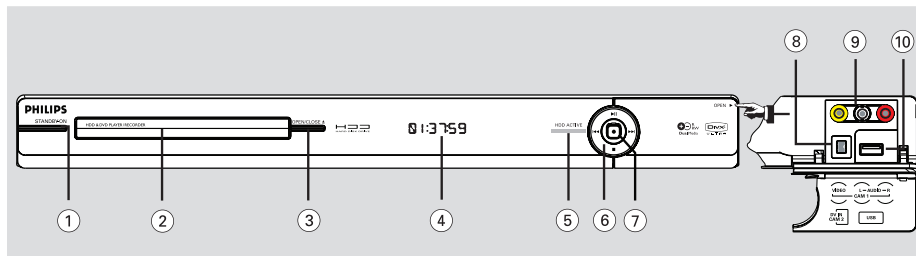

Deutsch

### ① STANDBY-ON

- Einschalten des Geräts oder Wechseln in den normalen Standby-Modus.

### ② Disc-Fach

- Öffnen oder Schließen des Disc-Fachs.

### ③ OPEN CLOSE ▲

- Öffnen oder Schließen des Disc-Fachs.

### ④ Anzeigefeld

- Anzeigen von Informationen über den aktuellen Status des Recorders.

### ⑤ HDD ACTIVE

- Leuchtet bei Zugriffen auf die Festplatte auf.

### ⑥ ►||

- Anhalten und Fortsetzen einer TV-Livesendung.
- Starten oder Anhalten der Wiedergabe.



- Springen zum vorherigen oder nächsten Kapitel bzw. Titel. Bei gedrückt gehaltener Taste wird eine Rückwärts-/Vorwärtssuche durchgeführt.



- Abbrechen der Wiedergabe oder Aufzeichnung.

### ⑦ ●

- Starten der Aufzeichnung des aktuell angezeigten TV-Programms. Durch mehrmaliges Drücken dieser Taste können Sie die Aufnahmezeit in Schritten von 30 Minuten festlegen.
- Leuchtet auf, während eine Aufnahme läuft.

### Buchsen hinter der Frontklappe

Öffnen Sie die Frontklappe, wie durch die Beschriftung **OPEN ►** (Öffnen) am rechten Seitenrand gekennzeichnet.

### ⑧ Buchse DV IN-CAM2

- Eingang für digitale Camcorder (auch als 'FireWire' bzw. 'IEEE1394' bezeichnet).

### ⑨ Buchse VIDEO-AUDIO-CAM1

- Composite Video- und Audioeingänge für Camcorder/DVD-Player/Videorecorder oder ähnliches Gerät.

### ⑩ Buchse USB

- Eingang für USB-Flashlaufwerk, USB-Speicherkartenleser oder Digitalkamera.
- \* Es werden nicht alle Digitalkameramarken und -modelle unterstützt, sondern nur solche, die mit dem PTP-Standard kompatibel sind.

## Schritt 1: Grundlegende Verbindungen am Recorder

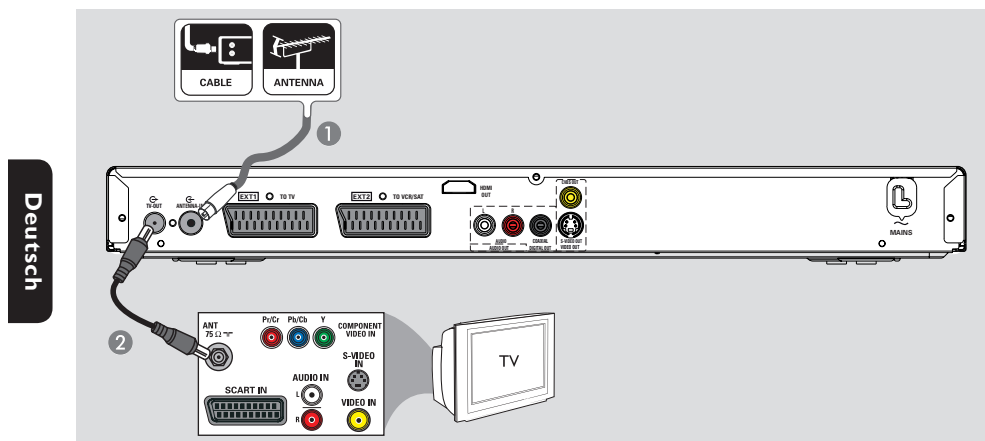

### Anschließen der Antennenkabel

Diese Verbindungen ermöglichen das Anzeigen und Aufnehmen von TV-Programmen mithilfe dieses Recorders. Wenn das Antennensignal über eine Kabelbox oder einen Satellitenempfänger angeschlossen ist, müssen diese Geräte eingeschaltet sein, um die Kabelprogramme anzuzeigen oder aufzunehmen zu können.

- **Wenn Sie einen Videorecorder und/oder eine separate Kabelbox bzw. einen Satellitenempfänger anschließen möchten**, finden Sie weitere Informationen unter 'Schritt 2: Optionale Verbindungen'.

#### Nützliche Tipps:

– Je nach aktuellem Anschlusschema für den TV-Kanal (direkt von einer Off-Air-Antenne oder Kabelbox oder von einem Videorecorder) müssen Sie einige Kabel entfernen, bevor Sie die Antennenverbindung herstellen können.

- 1 Schließen Sie das vorhandene Antennenkabel (von der Antennensteckdose oder Kabelbox) an der Buchse **ANTENNA-IN** am Recorder an.
- 2 Verwenden Sie ein HF-Antennenkabel (im Lieferumfang enthalten), um die Buchse **TV-OUT** am Recorder mit der Antenneneingangsbuchse am Fernsehgerät (üblicherweise mit ANT, ANTENNA IN oder RF IN beschriftet) zu verbinden.

## Schritt I: Grundlegende Verbindungen am Recorder

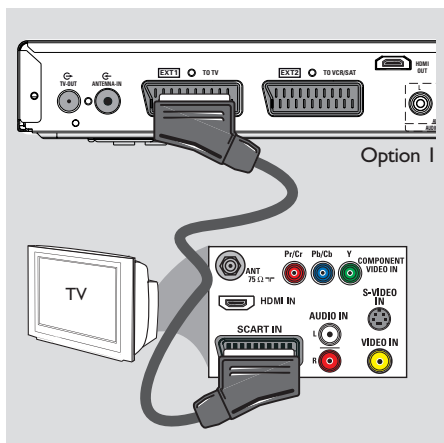

### Anschließen der Video-/ Audiokabel

Diese Verbindung ermöglicht die Anzeige der Wiedergabe vom Recorder. Sie müssen nur **eine** der unten beschriebenen Optionen auswählen, um Ihre Videoverbindung herzustellen.

- Bei Verwendung eines Standard-Fernsehgeräts befolgen Sie Option 1, 2 oder 3.
- Bei Verwendung eines HDMI-Fernsehgeräts führen Sie die unter Option 4 beschriebenen Schritte aus.

#### Nützliche Tipps:

- Die Audioverbindung ist erforderlich, wenn Sie die Buchse S-VIDEO, CVBS verwenden, um diesen Recorder an das Fernsehgerät anzuschließen.

#### Option 1: Verwenden der Scart-Buchse

- Verwenden Sie ein Scart-Kabel (nicht im Lieferumfang enthalten), um die Buchse **EXT1 TO TV** am Recorder mit der entsprechenden Scart-Buchse des Fernsehgeräts zu verbinden.

#### Nützliche Tipps:

- Verwenden Sie die Buchse **EXT2-TO VCR/SAT**, um den Recorder an das externe Gerät anzuschließen.

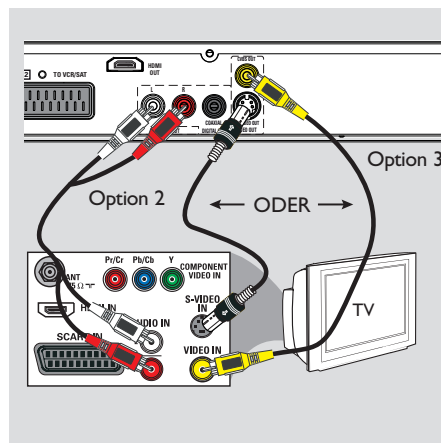

#### Option 2: Verwenden der Buchse S-Video

- 1 Verwenden Sie ein S-Video-Kabel (nicht im Lieferumfang enthalten), um die Buchse **S-VIDEO OUT** am Recorder mit der S-Video-Eingangsbuchse am Fernsehgerät zu verbinden (üblicherweise mit Y/C oder S-VHS beschriftet).
- 2 Verwenden Sie die Audiokabel (nicht im Lieferumfang enthalten), um die Buchsen **AUDIO OUT** am Recorder mit den Audioeingangsbuchsen am Fernsehgerät zu verbinden.

#### Option 3: Verwenden der Video-Buchse (CVBS)

- 1 Verwenden Sie ein Composite-Video-Kabel (gelb – nicht im Lieferumfang enthalten), um die Buchse **CVBS OUT** am Recorder mit der Videoeingangsbuchse des Fernsehgeräts zu verbinden (üblicherweise mit A/V IN, VIDEO IN, COMPOSITE oder BASEBAND beschriftet).
- 2 Verwenden Sie die Audiokabel (nicht im Lieferumfang enthalten), um die Buchsen **AUDIO OUT** am Recorder mit den Audioeingangsbuchsen am Fernsehgerät zu verbinden.

## Schritt 1: Grundlegende Verbindungen am Recorder

Deutsch

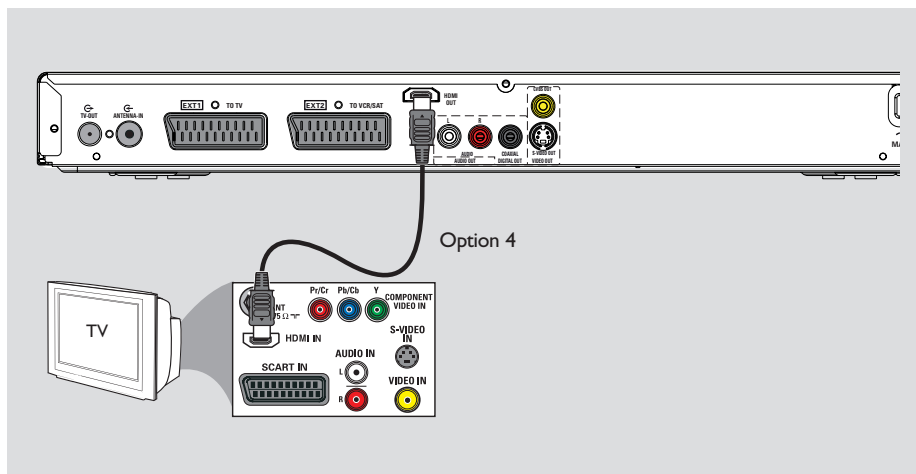

### Option 4: Anschließen an ein HDMI-kompatibles Fernsehgerät

HDMI (High Definition Multimedia Interface) ist eine digitale Schnittstelle für eine rein digitale Videoübertragung ohne Verlust der Bildqualität.

- Verwenden Sie ein HDMI-Kabel (nicht im Lieferumfang enthalten), um die Buchse **HDMI OUT** am Hauptgerät mit der Buchse **HDMI IN** an einem HDMI-kompatiblen Gerät (z. B. HDMI-Fernsehgerät, HDCP-kompatibles DVI-Fernsehgerät) zu verbinden.

#### Nützliche Tipps:

- Manche HDMI-Fernsehgeräte/Monitore verschiedener Hersteller halten ggf. abweichende Normen ein, was zu unzuverlässiger Signalübertragung führen kann.
- Der HDMI-Anschluss ist nur mit HDMI-kompatiblen Geräten und DVI-Fernsehgeräten kompatibel.
- Wenn sich der Recorder im Live-TV-Modus befindet, sind die Videotextinformationen nicht verfügbar.

#### Hinweis:

Um die HDMI-Verbindung zu aktivieren, müssen Sie den Videoausgang des Recorders richtig einstellen.

- 1 Stellen Sie eine zusätzliche Videoverbindung zwischen dem Recorder und dem Fernsehgerät über Scart, S-Video oder Video (CVBS) her.
- 2 Schalten Sie das Fernsehgerät ein, und stellen Sie es auf den richtigen Anzeigekanal für die o. g. Videoverbindung ein.
- 3 Wenn Sie die Erstinstallation und -einrichtung abgeschlossen haben, ändern Sie die Videoausgangseinstellung wie folgt:
  - 1) Drücken Sie die Taste **OPTIONS**.
  - 2) Navigieren Sie zu **{ Einst. }** > **{ Videoausgang }** > **{ Video-Ausgang }** > **{ HDMI-Ausgang }**, und bestätigen Sie anschließend Ihre Auswahl durch Drücken der Taste **OK**.
- 4 Schalten Sie das Fernsehgerät ein, und stellen Sie es auf den richtigen Anzeigekanal für die HDMI-Verbindung ein (Hinweise hierzu finden Sie im Benutzerhandbuch Ihres Fernsehgeräts).

## Schritt 2: Optionale Verbindungen

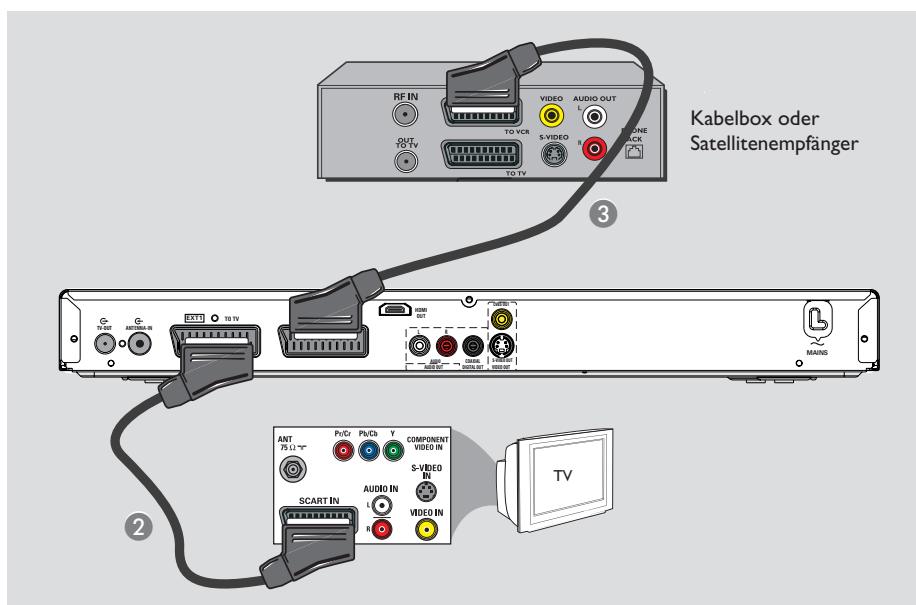

Deutsch

### Anschließen einer Kabelbox oder eines Satellitenempfängers

#### Option 1

Wenn Ihre Kabelbox oder Ihr Satellitenempfänger nur über eine Antennenanschlussbuchse verfügt (RF OUT oder TO TV), finden Sie weitere Informationen unter 'Grundlegende Verbindungen am Recorder – Anschließen der Antennenkabel'.

#### Option 2 (wie oben abgebildet)

Wenn Ihre Kabelbox oder Ihr Satellitenempfänger über eine Scart-Ausgangsbuchse verfügt

- 1 Behalten Sie die vorhandene Antennenverbindung zwischen Kabelbox oder Satellitenempfänger und Fernsehgerät bei.
- 2 Verwenden Sie ein Scart-Kabel (im Lieferumfang enthalten), um die Buchse **EXT1 TO TV** am Recorder mit der entsprechenden Scart-Eingangsbuchse am Fernsehgerät zu verbinden.
- 3 Verwenden Sie ein weiteres Scart-Kabel (nicht im Lieferumfang enthalten), um die Buchse **EXT2-TO VCR/SAT** am Recorder mit der Scart-Buchse der Kabelbox bzw. des Satellitenempfängers (üblicherweise mit TV OUT oder TO VCR beschriftet) zu verbinden.

## Schritt 2: Optionale Verbindungen (Fortsetzung)

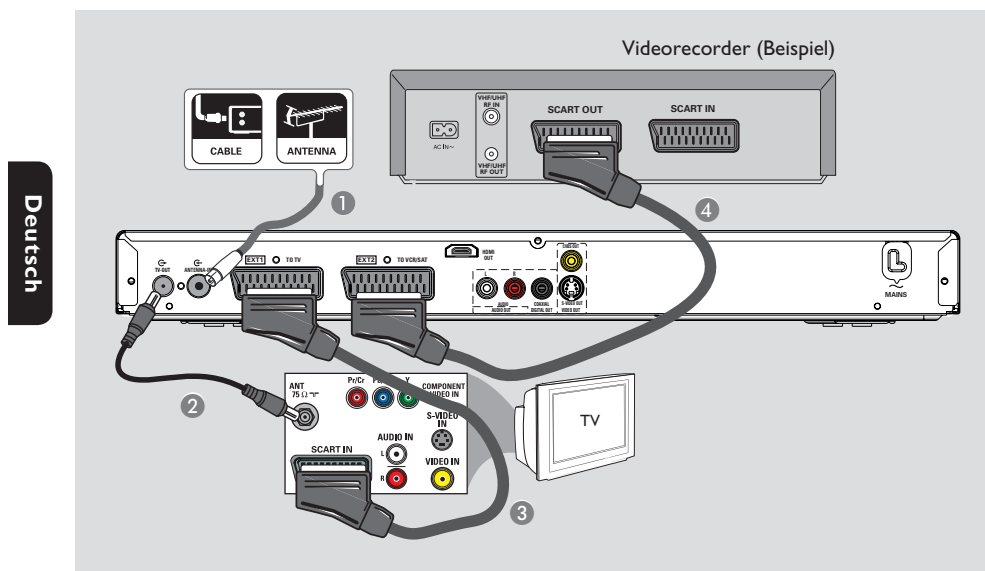

### Anschließen eines Videorecorders oder ähnlichen Geräts

Diese Verbindung ermöglicht das Überspielen von Videocassetten auf die Festplatte sowie die Verwendung des Videorecorders zur Wiedergabe auf dem Fernsehgerät, wenn der Recorder ausgeschaltet ist.

#### Hinweis:

Ihr neuer Recorder ersetzt einen Videorecorder in allen Anwendungsbereichen. Trennen Sie einfach alle Verbindungen vom Videorecorder.

- 1 Schließen Sie das vorhandene Antennenkabel (von der Antennensteckdose oder Kabelbox) an der Buchse **ANTENNA-IN** am Recorder an.
- 2 Verwenden Sie ein HF-Antennenkabel (im Lieferumfang enthalten), um die Buchse **TV-OUT** am Recorder mit der Antenneneingangsbuchse am Fernsehgerät (üblicherweise mit ANT, ANTENNA IN oder RF IN beschriftet) zu verbinden.

- 3 Verwenden Sie ein Scart-Kabel (im Lieferumfang enthalten), um die Buchse **EXT1 TO TV** am Recorder mit der entsprechenden Scart-Buchse am Fernsehgerät zu verbinden.

- 4 Verwenden Sie ein weiteres Scart-Kabel (nicht im Lieferumfang enthalten), um die Buchse **EXT2-TO VCR/SAT** am Recorder mit der Scart-Buchse des Videorecorders (üblicherweise mit TV OUT oder TO TV beschriftet) zu verbinden.

#### Nützliche Tipps:

- Die meisten im Handel erhältlichen Videocassetten und DVDs sind kopiergeschützt und können daher nicht zur Aufnahme verwendet werden.
- Schließen Sie den Recorder direkt an das Fernsehgerät an. Wenn ein Videorecorder oder ein zusätzliches Gerät zwischengeschaltet wurde, verschlechtert sich möglicherweise die Bildqualität.

## Schritt 2: Optionale Verbindungen (Fortsetzung)

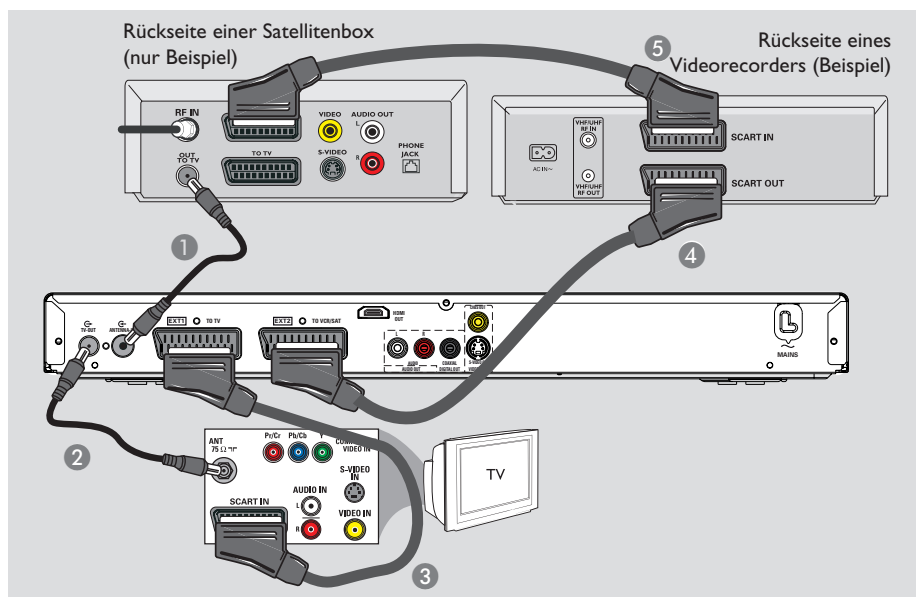

Deutsch

### Anschließen eines Videorecorders und einer Kabelbox oder eines Satellitenempfängers

- 1 Verwenden Sie das vorhandene Antennenkabel, um die Antennenausgangsbuchse der Kabelbox oder des Satellitenempfängers mit der Buchse **ANTENNA-IN** am Recorder zu verbinden.
- 2 Verwenden Sie ein HF-Antennenkabel (im Lieferumfang enthalten), um die Buchse **TV-OUT** am Recorder mit der Antenneneingangsbuchse am Fernsehgerät (üblicherweise mit ANT, ANTENNA IN oder RF IN beschriftet) zu verbinden.
- 3 Verwenden Sie ein Scart-Kabel (im Lieferumfang enthalten), um die Buchse **EXT1 TO TV** am Recorder mit der entsprechenden Scart-Buchse am Fernsehgerät zu verbinden.
- 4 Verwenden Sie ein weiteres Scart-Kabel (nicht im Lieferumfang enthalten), um die Buchse **EXT2 TO VCR/SAT** am Recorder mit der Scart-Buchse des Videorecorders (üblicherweise mit TV OUT oder TO TV beschriftet) zu verbinden.
- 5 Verwenden Sie ein weiteres Scart-Kabel (nicht im Lieferumfang enthalten), um die Scart-Buchse des Videorecorders (üblicherweise mit TV IN oder TO DECODER beschriftet) mit der Scart-Buchse der Kabelbox oder des Satellitenempfängers (üblicherweise mit TV OUT oder TO VCR beschriftet) zu verbinden.

## Schritt 2: Optionale Verbindungen (Fortsetzung)

Deutsch

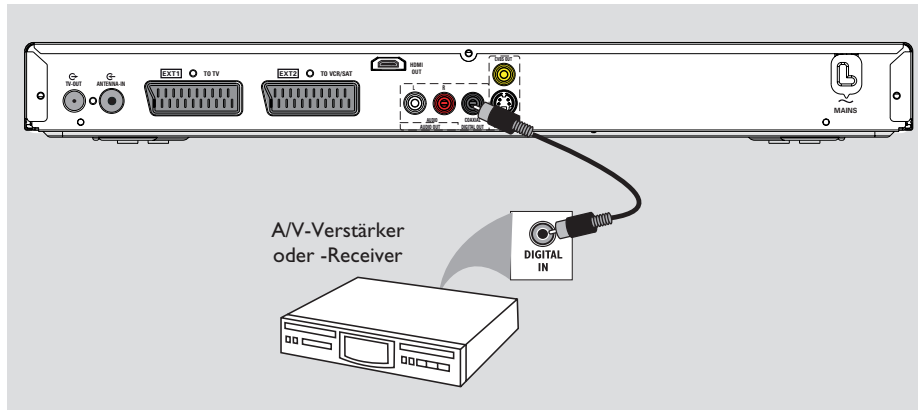

### Anschließen an einen A/V-Verstärker oder -Receiver

Schließen Sie den Recorder an einen A/V-Verstärker oder -Receiver an, wenn Sie Mehrkanal-Surround-Sound genießen möchten.

- Verwenden Sie ein Koaxialkabel (nicht im Lieferumfang enthalten), um die Buchse **COAXIAL DIGITAL OUT** am Recorder mit der digitalen Koaxial-Eingangsbuchse (ggf. mit **COAXIAL IN** oder **DIGITAL IN** beschriftet) des anderen Geräts zu verbinden.

#### Nützliche Tipps:

– Sie müssen die entsprechende Einstellung für den Digital-Audio-Ausgang festlegen. Andernfalls ist möglicherweise kein Ton oder aber ein Störgeräusch zu hören. Weitere Informationen finden Sie unter 'Optionen des Systemmenüs – Audioeinstellungen'.

## Schritt 2: Optionale Verbindungen (Fortsetzung)

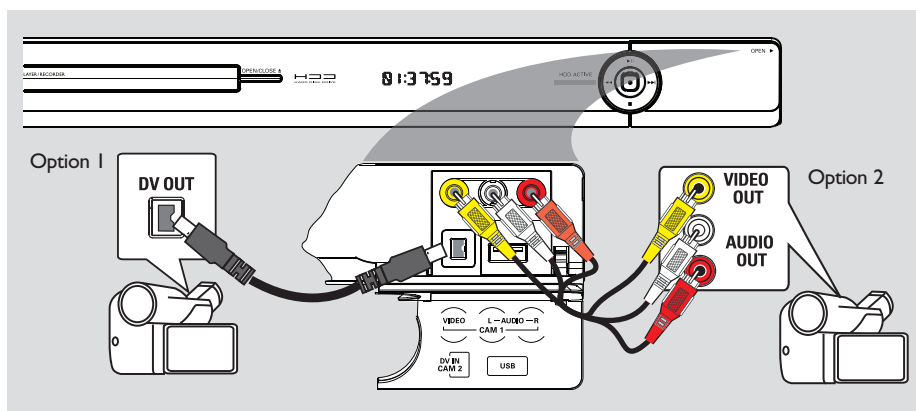

Deutsch

### Anschließen eines Camcorders

Sie können die vorderen Buchsen zum Kopieren von Camcorder-Aufnahmen verwenden. Diese Buchsen befinden sich hinter der Klappe auf der rechten Seite und bieten eine praktische Anschlussmöglichkeit.

#### Option 1: Verwenden der Buchse DV IN

Diese Verbindung verwenden Sie für einen Digital Video- oder Digital 8-Camcorder. Die DV-Buchse ist kompatibel mit dem i.LINK-Standard. Sie gewährleistet die beste Bildqualität.

- 1 Verwenden Sie ein 4-poliges i.LINK-Kabel (nicht im Lieferumfang enthalten), um die Buchse **DV IN** am Recorder mit der entsprechenden Buchse DV OUT des Camcorders zu verbinden.
- 2 Drücken Sie auf der Fernbedienung die Taste **CAM**, um { Cam2 } auszuwählen.

#### Nützliche Tipps:

– Über die Buchse DV IN dieses Recorders können keine Aufnahmen vom Recorder auf dem Camcorder erstellt werden.

#### Option 2: Verwenden der Buchse VIDEO IN

Sie können die VIDEO-Verbindung verwenden, wenn Ihr Camcorder nur über einen einzelnen Videoausgang (Composite Video, CVBS) verfügt. Sie gewährleistet eine gute Bildqualität.

- 1 Verbinden Sie die Buchse **VIDEO** an der Vorderseite des Recorders mit der entsprechenden S-VHS- oder Video-Ausgangsbuchse am Camcorder.
- 2 Verwenden Sie ein Audiokabel (mit roten und weißen Steckern – nicht im Lieferumfang enthalten), um die Buchsen **AUDIO L/R** an der Vorderseite des Recorders mit der Audio-Ausgangsbuchse am Camcorder zu verbinden.
- 3 Drücken Sie auf der Fernbedienung die Taste **CAM** und anschließend mehrmals **P +/-**, um { Cam1 } auszuwählen.

#### Nützliche Tipps:

– Wenn Sie den Camcorder an der Scart-Buchse an der Rückseite dieses Recorders anschließen, wählen Sie { EXT1 } oder { EXT2 } als Eingangsquelle.

## Schritt 3: Installation und Einrichtung

Wenn Sie den Recorder das erste Mal einschalten, wird das Installationsmenü angezeigt. Diese Einstellungen helfen Ihnen beim Einrichten der grundlegenden Funktionen des Recorders wie z. B. bei der TV-Programminstallation und den Spracheinstellungen sowie beim GUIDE Plus+-System.

### Vor Beginn ...

Nehmen Sie sämtliche Installationseinstellungen vor, bevor Sie eine Disc zur Wiedergabe oder Aufnahme einlegen.

- 1 Schalten Sie das Fernsehgerät ein.
- 2 Drücken Sie die Taste **STANDBY-ON** , um den Recorder einzuschalten.  
→ Am Fernsehgerät sollte nun der Einrichtungsbildschirm des Recorders angezeigt werden – der Bildschirm { **Menüsprache** }.  
→ Falls nicht, müssen Sie möglicherweise am Fernsehgerät den richtigen Eingang auswählen. Hinweise hierzu finden Sie im Benutzerhandbuch Ihres Fernsehgeräts.

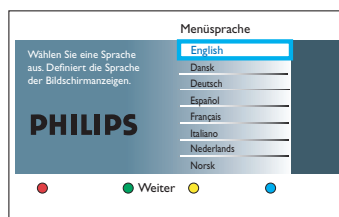

- 3 Wählen Sie mit den Tasten **▲▼** auf der Fernbedienung die gewünschte OSD-Sprache aus, und drücken Sie zur Bestätigung die Taste **OK**.
- 4 Der Bildschirm zur Länderauswahl wird auf dem Fernsehbildschirm angezeigt. Navigieren Sie mit der Auswahlleiste zu dem Land, indem Sie sich aufhalten, und drücken Sie zur Bestätigung die Taste **OK**.  
→ Diese Einstellung ist wichtig bei der automatischen Installation der TV-Kanäle Ihrer Region.

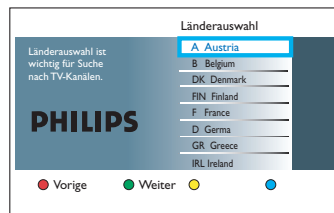

**Hinweis:** Drücken Sie die **Rote** Taste auf der Fernbedienung, um zum vorherigen Bildschirm zurückzukehren. Durch Drücken der **Grünen** Taste gelangen Sie zum nächsten Installationsschritt.

- 5 Am Fernsehgerät wird der Bildschirm zur Auswahl des TV-Formats angezeigt. Wählen Sie das TV-Format aus, in dem Sie Breitbildfilme am Fernsehgerät anzeigen möchten, und drücken Sie zur Bestätigung die Taste **OK**.

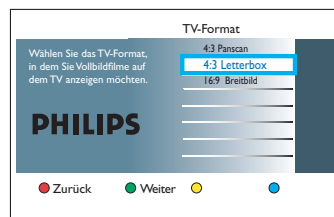

4:3 Panscan



4:3 Letterbox



Breitbild 16:9

- 6 Am Fernsehgerät wird der Bildschirm zur Kanalsuche angezeigt. Drücken Sie die Taste **OK**, um die automatische Kanalsuche zu starten.  
→ Der Recorder beginnt mit der Suche analoger Kanäle.

## Schritt 3: Installation und Einrichtung (Fortsetzung)

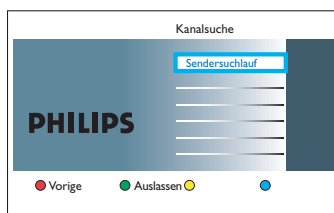

**Hinweis:** Vergewissern Sie sich, dass Sie alle erforderlichen Anschlüsse am Recorder, am Fernsehgerät und am Satellitenempfänger oder an der Kabelbox (soweit vorhanden) hergestellt haben und dass die Geräte eingeschaltet sind. Die Kanalsuche erkennt die Signale und speichert alle verfügbaren Programmkanäle.

- 7 Nach Abschluss des Sendersuchlaufs wird die Anzahl der gefundenen und gespeicherten Sender angezeigt. Drücken Sie die **Grüne** Taste, um den Vorgang fortzusetzen.

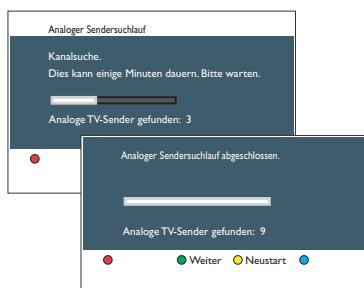

- 8 Der Bildschirm zur Zeiteingabe wird angezeigt. Geben Sie über das **alphanumerische Tastenfeld 0-9** oder die Tasten **▲▼** die korrekte Uhrzeit ein. Drücken Sie dann zur Bestätigung die Taste **OK** oder, um den Vorgang fortzusetzen, die **Grüne** Taste.

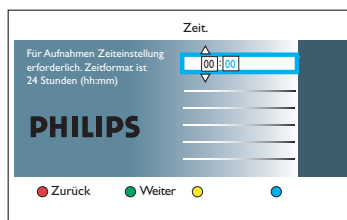

- 9 Der Bildschirm zur Datumseingabe wird angezeigt. Geben Sie über das **alphanumerische Tastenfeld 0-9** oder die Tasten **▲▼** das korrekte Datum ein. Drücken Sie dann zur Bestätigung die Taste **OK** oder, um den Vorgang fortzusetzen, die **Grüne** Taste.

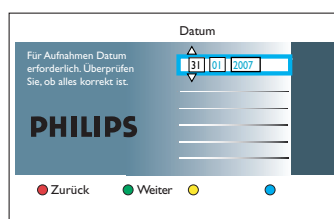

- 10 Der GUIDE Plus+-Setup-Bildschirm wird auf dem TV-Bildschirm angezeigt. Durch Drücken auf **OK** starten Sie die GUIDE Plus+-Installation (weitere Informationen finden Sie auf der nächsten Seite).

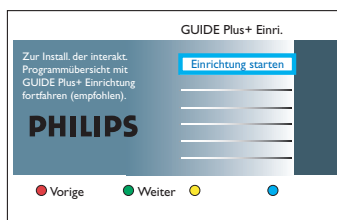

- Drücken Sie andernfalls die **Grüne** Taste zum Fortfahren.
- 11 Die Installation ist damit beendet. Drücken Sie auf der Fernbedienung die **Grüne** Taste, um den Bildschirm auszublenden.

**Der DVD-Recorder ist nun einsatzbereit.**

*Nützliche Tipps:*

– Das TV-Programm wird nicht sofort nach der Beendigung der Installation auf dem GUIDE Plus+-System angezeigt. Es kann bis zu 24 Stunden dauern, bis Sie die TV-Programmdaten empfangen.

## Konfigurieren des GUIDE Plus+-Systems

Dieser Recorder ist mit dem GUIDE Plus+-System ausgestattet. Dieses System bietet einen kostenlosen interaktiven Programmführer mit allen TV-Programmen, die in Ihrer Region verfügbar sind. Bevor Sie diese Funktion nutzen können, müssen Sie Ihren Standort und die bei Ihrem derzeitigen Setup verwendeten Geräte angeben, um die richtigen GUIDE Plus+-TV-Programmdaten zu erhalten.

- 1 Wenn Sie mit der Installation von GUIDE Plus+ fortfahren, wird auf dem Fernsehbildschirm eine Einführung zum GUIDE Plus+-System angezeigt. Drücken Sie zum Fortfahren auf **OK**.  
→ Das Einrichtungsmenü von GUIDE Plus+ wird angezeigt.
- 2 Drücken Sie andernfalls auf der Fernbedienung die Taste **TIMER (GUIDE Plus+)**. Drücken Sie anschließend die Taste **▲** und dann mehrmals die Taste **▶**, bis die Menüleiste **{ Setup }** ausgewählt ist.

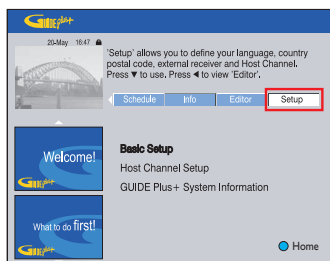

- 2 Drücken Sie die Taste **▼**, um die Menüoption **{ Basic Setup }** (Ersteinrichtung) auszuwählen, und drücken Sie die Taste **OK**.

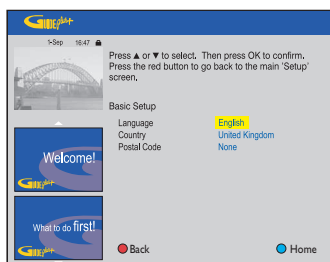

- 3 Folgen Sie den Anweisungen auf dem Bildschirm, um die erforderlichen Informationen auszuwählen oder einzugeben.

**{ Sprache }**  
Wählen Sie die Sprache für die Bildschirmanzeige aus.

**{ Land }**  
Wählen Sie Ihr Land aus.

**{ Postal code }** (Postleitzahl)  
Geben Sie Ihre lokale Postleitzahl ein.

**Hinweis:** Sie müssen die Postleitzahl korrekt eingeben. Es muss sich dabei um eine Postleitzahl im angegebenen Land handeln, andernfalls empfangen Sie keine oder falsche TV-Programmdaten.

- 4 Drücken Sie nach Beendigung des Vorgangs die **Rote** Taste, um zum Einrichtungsbildschirm zurückzukehren.
- 5 Wenn Sie die Quelle und Programmnummer eines GUIDE Plus+-Host-Kanals angeben möchten, wählen Sie die Menüoption **{ Host Channel Setup }** (Einrichten des Host-Kanals), und befolgen Sie die Anweisungen auf dem Fernsehgerät zum Beenden der Einrichtens.  
→ Standardmäßig ist die Konfiguration des Host-Kanals auf **{ Automatisch }** eingestellt.

## Konfigurieren des GUIDE Plus+-Systems (Fortsetzung)

Unter [http://www.europe.guideplus.com/De/help/countries\\_hostchannels.html](http://www.europe.guideplus.com/De/help/countries_hostchannels.html) finden Sie weiterführende, aktuelle Informationen zu den unterstützten Hostkanälen.

Land/Stadt (Sprache)	Hostkanal (Antenne/Kabel)	Hostkanal (SAT)
Austria	Eurosport	Eurosport ASTRA 1C, 1H HOT BIRD 7A
Belgium	RTL-TV1	
France	Canal +	ATLANTIC BIRD3
Germany	Eurosport	Eurosport ASTRA 1C, 1H
Italy	MTV	
Niederlands	Eurosport	Eurosport ASTRA 1C, 1H HOT BIRD 7A
Luxembourg	RTL-TV1	
Spain	Tele 5	
Switzerland(Deutsch)	Eurosport	Eurosport ASTRA 1C, 1H
United Kingdom	ITV (terrestrial) Eurosport	Eurosport UK ASTRA 2A

- 6 Drücken Sie nach Beendigung des Vorgangs die Taste **TIMER (GUIDE Plus+)**, um das Menü zu verlassen.
- 7 **Lassen Sie den Recorder über Nacht im Standby-Modus, damit die TV-Programmdateien geladen werden können.**

### Hinweis:

- Im Standby-Modus erzeugt das Gerät leise Geräusche und etwas Wärme, wenn die elektronische Programmzeitschrift (EPG) heruntergeladen wird.
- Prüfen Sie am nächsten Tag das TV-Programm im Bildschirm { **Editor** }, um festzustellen, ob der Daten-Download vollständig abgeschlossen wurde.

### Nützliche Tipps:

- Wenn Ihr Land bzw. Ihre Region in der o.g. Liste nicht enthalten ist, können Sie keine TV-Programmdateien empfangen. Sie können das GUIDE Plus+-System aber dennoch für ShowView / VIDEO Plus+ sowie für manuelle Aufzeichnungen verwenden.
- Falls bei der Konfiguration des GUIDE Plus+-Systems Probleme auftreten, finden Sie auf der Website [www.europe.guideplus.com](http://www.europe.guideplus.com) weitere Hilfe.

## Steuerung der TV-Programme

Deutsch

### Live-TV-Wiedergabe

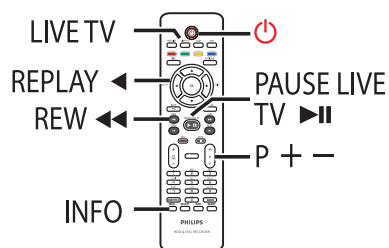

- 1 Schalten Sie das Fernsehgerät ein. Stellen Sie das Fernsehgerät ggf. auf den richtigen Eingangskanal ein, um das Wiedergabesignal des Recorders anzuzeigen.
- 2 Drücken Sie die Taste **STANDBY-ON** , um den Recorder einzuschalten.  
→ Jetzt sollten Sie das TV-Programm auf dem Fernsehbildschirm sehen. Wenn dies nicht der Fall ist, drücken Sie die Taste **LIVE TV**.
- 3 Wählen Sie mit den Tasten **P + / -** den gewünschten TV-Kanal aus.  
→ Das TV-Programm, das Sie eingestellt haben, wird automatisch im Time Shift Buffer gespeichert. Hierdurch können Sie die Live-Wiedergabe jederzeit unterbrechen und später fortsetzen.
- Wenn Sie auf dem Recorder zu einem anderen TV-Kanal wechseln, wird ein neuer Titel erstellt. Auf der Zeitleiste wird eine senkrechte Linie eingeblendet.



- Sie können die Zeitleiste ein- bzw. ausblenden, indem Sie auf der Fernbedienung die Taste **INFO** drücken.

### Über den temporären Festplattenspeicher – Time Shift Buffer

Das gegenwärtig ausgewählte TV-Programm wird in einem temporären Festplattenspeicher, dem so genannten **'TSB'** (Time Shift Buffer), gespeichert, sobald der Recorder eingeschaltet wird. Es werden bis zu sechs (6) Programmstunden gespeichert.

Die Zeitleiste zeigt den Status und die Zeitangaben der gespeicherten TV-Programme an.

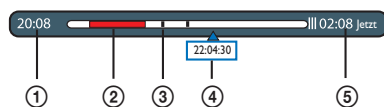

Die Zeitleiste zeigt die folgenden Informationen an:

- 1 Die Anfangszeit des TV-Programms. Nach 6 (sechs) Stunden Aufnahmezeit wird die Startzeit entsprechend geändert.
- 2 Clips, die für die Aufnahme auf der Festplatte ausgewählt sind (rot markiert).
- 3 Titelmarkierungen (wenn Sie länger als 2 Minuten auf einen TV-Kanal umschalten, wird eine neue Titelmarkierung erstellt).
- 4 Aktuelle Position und Zeit der Fernsehsendung.
- 5 Aktuelle Zeit.

#### Nützliche Tipps:

– Bei eingeschaltetem Recorder werden die letzten 6 (sechs) Stunden des TV-Programms im Time Shift Buffer gespeichert und beibehalten. Wenn Sie den Recorder in den Standby-Modus schalten, wird der gesamte Inhalt gelöscht.

## Steuerung der TV-Programme (Fortsetzung)

### Markieren von Inhalten zur Aufnahme

Sie müssen den Inhalt im Time Shift Buffer markieren, bevor dieser auf der Festplatte aufgezeichnet werden kann. Die Aufnahme erfolgt, wenn Sie den Recorder in den Standby-Modus schalten.

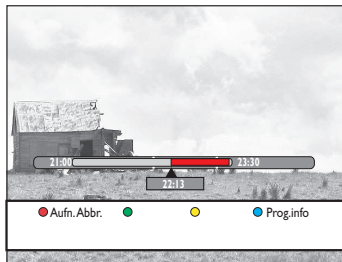

#### So suchen Sie eine Szene innerhalb des Time Shift Buffers

- Verwenden Sie die Tasten ◀◀ / ▶▶ oder ◀ / ▶.

#### So markieren Sie den Startpunkt der Aufnahme:

- Drücken Sie einmal die Taste **REC** ●.

#### So markieren Sie das Ende der Aufnahme:

- Navigieren Sie zum Ende der Szene, und drücken Sie die Taste **STOP** ■.

#### So brechen Sie die markierte Aufnahme ab:

- Drücken Sie die **Rote** Taste.

#### Nützliche Tipps:

- Sie können die Länge des Sprungintervalls für die Suche festlegen. Weitere Informationen finden Sie im Kapitel „Optionen des Systemmenüs – Wiedergabeeinstellungen – { Wied.-Intervall } / { Üb.-Intervall }.

### Löschen des Time Shift Buffers

Mit Ausnahme markierten Inhalts wird der gesamte Inhalt des Time Shift Buffers gelöscht, wenn Sie den Recorder in den Standby-Modus schalten. Bei eingeschaltetem Recorder können Sie den Inhalt auch mit den folgenden Schritten löschen.

- 1 Drücken Sie auf der Fernbedienung die Taste **OPTIONS**.  
→ Das Menü { Optionen } wird angezeigt.

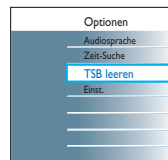

- 2 Navigieren Sie zu { **TSB leeren** }, und drücken Sie die Taste **OK**.  
→ Es wird eine Warnmeldung zum Löschen des Time Shift Buffers eingeblendet.

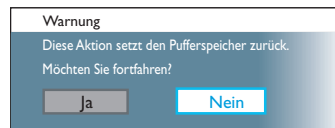

- 3 Wählen Sie zum Fortfahren die Menüoption { **Ja** }, und drücken Sie auf der Fernbedienung die Taste **OK**.
- Wählen Sie andernfalls die Menüoption { **Nein** }, und drücken Sie auf der Fernbedienung die Taste **OK**, um den Vorgang abzubrechen.

#### Hinweis:

- Auch wenn Sie die folgenden Schritte durchführen, wird der Inhalt des Time Shift Buffers gelöscht:
- Wenn Sie auf der Fernbedienung die Taste **CAM** drücken.
  - Wenn Sie im Systemeinrichtungsmenü auf die Option { **Tuner** } zugreifen.
  - Wenn Sie die Einstellung von { **Aufn.modus** } oder { **Uhr** } ändern.

## Steuerung der TV-Programme (Fortsetzung)

### Pause-Funktion für Livesendungen

#### Vor Beginn ...

Schalten Sie den Recorder in den Live-TV-Modus, um Ihre Lieblingsprogramme anzusehen.

- 1 Drücken Sie auf der Fernbedienung die Taste **PAUSE LIVE TV** **▶||**, um die Wiedergabe anzuhalten.
  - 2 Drücken Sie dieselbe Taste erneut, um die Wiedergabe fortzusetzen.
- Wenn Sie zum Live-Programm zurückkehren möchten, drücken Sie einfach die Taste **LIVE TV**.

### Funktion Instant Replay

#### Vor Beginn ...

Schalten Sie den Recorder in den Live-TV-Modus, um Ihre Lieblingsprogramme anzusehen.

- Drücken Sie auf der Fernbedienung die Taste **◀**, um das Live-Programm noch einmal wiederzugeben.  
→ Mit jedem Tastendruck wird ein Rückwärtssprung um 30 Sekunden (Standardeinstellung) ausgeführt.
- Wenn Sie zum Live-Programm zurückkehren möchten, drücken Sie einfach die Taste **LIVE TV**.

### FlexTime-Funktion

- Drücken Sie während der laufenden Aufzeichnung auf der Fernbedienung die Taste **▲**, um zum Aufzeichnungsbeginn zurückzukehren und die Wiedergabe zu starten.
- ODER
- Drücken Sie die Taste **REW** **◀◀** oder **PREV** **◀**, bis Sie den Beginn der Szene erreicht haben.

### GUIDE Plus+-TV-Programmdaten

Nach beendeter Einrichtung von GUIDE Plus+ und nach erfolgtem Datendownload können Sie auf die Informationen über die TV-Programme zugreifen, die im GUIDE Plus+-System für die nächsten 8 (acht) Tage aufgelistet sind.

- 1 Drücken Sie auf der Fernbedienung die Taste **TIMER (GUIDE Plus+)**.  
→ Der Bildschirm von GUIDE Plus+ wird angezeigt.



- 2 Drücken Sie die Taste **▼**, um das TV-Programmdatenmenü aufzurufen.
  - 3 Mit den Tasten **◀▶▲▼** können Sie im Menü navigieren.
- Um alle verfügbaren Kanäle in Ihrer Region anzuzeigen, drücken Sie auf der Fernbedienung die **Gelbe** Taste für { **Kanäle** }. Wählen Sie einen Kanal aus, und drücken Sie die Taste **OK**, um seine Programminformationen anzuzeigen.
  - Um seitenweise nach unten oder oben zu blättern, drücken Sie auf der Fernbedienung die Taste **P** **+ / -**.
  - Um direkt zum TV-Programm des vorherigen oder nächsten Tages zu gelangen, drücken Sie die Taste **◀ / ▶**.
- 4 Wählen Sie ein TV-Programm aus, und drücken Sie die Taste **OK**, um es anzusehen.

#### Nützliche Tipps:

- Wenn bestimmte Kanäle fehlen, navigieren Sie zur Menüleiste { **Editor** }, um die Kanäle zu prüfen und zu wechseln.

## Verwenden des GUIDE Plus+-Menüs

### Menüleiste von GUIDE Plus+

Die Menüleiste wird im oberen Bereich des Fernsehbildschirms angezeigt. Sie ermöglicht den Zugriff auf die verschiedenen Optionen im GUIDE Plus+-Menü.

- Drücken Sie auf der Fernbedienung die Taste **TIMER (GUIDE Plus+)**.  
 → Der Bildschirm von GUIDE Plus+ wird angezeigt.  
 → Die Menüleiste { **Grid** } (Programm) ist standardmäßig ausgewählt.



- Wählen Sie mit den Tasten ◀▶ eine Menüleistenoption aus, und drücken Sie die Taste ▼, um darauf zuzugreifen.  
 → Die Informationen auf den einzelnen Menüleisten sind auf den folgenden Seiten beschrieben.

### Bildschirm 'GRID' (Programm)

Bei dem Bildschirm 'GRID' (Programm) handelt es sich um den Hauptbildschirm des GUIDE Plus+-Systems, auf dem das TV-Programm zu sehen ist. Sie erhalten dort eine Programmvorschau über 8 (acht) Tage.



Deutsch

Das GUIDE Plus+-Menü ist in sechs Bildschirmkomponenten unterteilt:

<p><b>A</b> Videofenster Hier sehen Sie das Bild des aktuellen Fernsehprogramms.</p>
<p><b>B</b> Informationstafeln Hier finden Sie Anweisungen zum GUIDE Plus+-System, Programmanzeigen und Werbung.</p>
<p><b>C</b> Aktionstaste Hier werden die verfügbaren Funktionen angezeigt. Die Aktionstasten werden direkt über die entsprechenden farbkodierten Tasten auf der Fernbedienung aktiviert.</p>
<p><b>D</b> Programmennü Hier wird eine achttägige Vorschau der TV-Programminformationen nach Kanal und Uhrzeit geordnet angezeigt.</p>
<p><b>E</b> Menüleiste Hier werden die Menüoptionen von GUIDE Plus+ sowie Ihre aktuelle Auswahl angezeigt.</p>
<p><b>F</b> Informationsfeld Hier sehen Sie kurze Programmbeschreibungen oder Hilfemenüs.</p>

## Verwenden des GUIDE Plus+-Menüs (Fortsetzung)

### Bildschirm 'SEARCH' (Suche)

Auf dem Bildschirm 'SEARCH' (Suche) können Sie das Programm nach Kategorien geordnet durchsuchen. So finden Sie schnell und einfach Sendungen, die Sie gerne sehen oder aufnehmen würden.

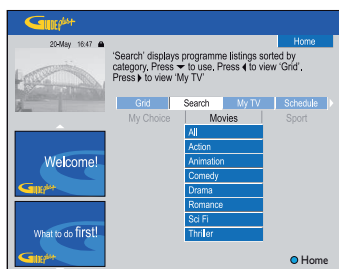

### Bildschirm 'SCHEDULE' (Zeitplan)

Auf dem Bildschirm 'SCHEDULE' (Zeitplan) können Sie die programmierten Aufnahmen prüfen, löschen und bearbeiten. Außerdem können Sie hier eine Aufnahme mit ShowView/VIDEO Plus+ oder manuell einstellen.

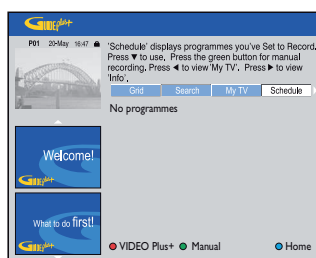

### Bildschirm 'MY TV' (Eigenes TV)

Auf dem Bildschirm 'MY TV' (Eigenes TV) können Sie ein persönliches Profil einrichten. Sie können das Profil nach Kanälen, Kategorien und/oder Stichwörtern geordnet definieren. So finden Sie schnell und einfach Sendungen, die Sie gerne sehen oder aufnehmen würden.



- Um auf die Profileinstellungen zuzugreifen, drücken Sie die gelbe Taste für { Profile } (Profil).

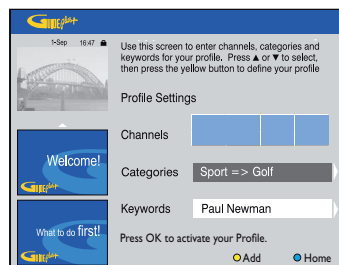

**Hinweis:** In Großbritannien und Irland wird das ShowView-System mit VIDEO Plus+-System bezeichnet, während eine ShowView-Programmnummer mit PlusCode-Programmnummer bezeichnet wird.

### Bildschirm 'INFO'

Der Bildschirm 'INFO' ist für Zusatzinformationen reserviert, beispielsweise Nachrichten, Wetterberichte, Aktienkurse usw. Die Informationen können auf dieselbe Weise wie TV-Programmdaten übertragen werden und regional unterschiedlich sein.



## Verwenden des GUIDE Plus+-Menüs (Fortsetzung)

### Bildschirm 'EDITOR'

Der Bildschirm 'EDITOR' ist der zentrale Ort, an dem Sie Ihre Sender verwalten können. Mit jeder Änderung im EDITOR ändert sich auch das Programm. Sie können den TV-Kanälen Programmnummern zuweisen, Kanäle ein- und ausschalten und eine Kanalquelle wählen (Tuner, externer Receiver).

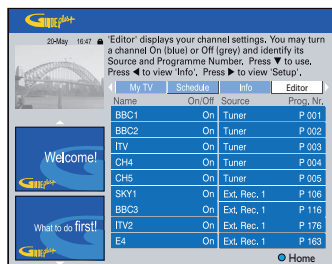

### Bildschirm 'Setup' (Einrichtung)

Der Einrichtungsbildschirm ist der zentrale Ort zur Konfiguration des GUIDE Plus+-Systems für Ihre Installationsbedingungen (Region, TV-Empfang). Darüber hinaus können Sie Ihren Host-Kanal einrichten und den Informationsbildschirm des GUIDE Plus+-Systems anzeigen.

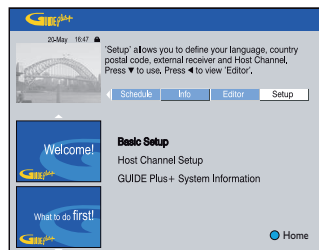

## Verwenden des Home-Menüs

### Über das Home-Menü

Das Home-Menü ermöglicht den Zugriff auf Festplatteninhalte wie Aufnahmen und Mediendateien sowie auf Disc- und USB-Inhalte. Außerdem ermöglicht es die Konvertierung von Inhalten zwischen verschiedenen Medientypen.

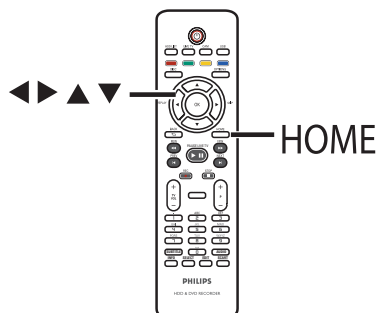

- 1 Drücken Sie auf der Fernbedienung die Taste **HOME**.

→ Das Home-Menü wird angezeigt.

Quelle	Inhalt
Festplatte	Aufnahmen
Disc-Lade	Videodateien
USB	Musik
	Foto

- 2 Navigieren Sie mit der Auswahlleiste zum Medium oder der Funktion Ihrer Wahl, und drücken Sie zur Auswahl die Taste ► oder **OK**.

#### { Festplatte }

Für den Zugriff auf den auf der Festplatte gespeicherten Inhalt, wie z. B. eigene Aufnahmen, Fotos, Musik- oder Videodateien.

#### { Disc-Lade }

Für den Zugriff auf den Inhalt der Disc. Bei leerem Disc-Fach ist der Bildschirm leer.

#### { USB }

Für den Zugriff auf den Inhalt des angeschlossenen USB-Flashlaufwerks oder einer Kamera. Wenn kein Gerät angeschlossen ist oder das Gerät vom Recorder nicht erkannt wird, ist der Bildschirm leer.

- 3 Wählen Sie mit den Tasten ◀▶▲▼ Aufnahmen, Audio- oder Videodateien oder Fotos aus.
- 4 Drücken Sie die Taste ►||, um die Wiedergabe zu starten.

## Verwenden des Home-Menüs (Fortsetzung)

### Anzeigen von Medieninformationen

So zeigen Sie allgemeine Informationen zu den ausgewählten Medien an, wie z. B. Größe, verbleibender Speicherplatz, Medientyp usw.

- 1 Drücken Sie die Taste **HOME**.  
→ Das Home-Menü wird angezeigt.
- 2 Navigieren Sie mit der Auswahlleiste zur gewünschten Quelle.  
→ Wenn die Medieninformationen verfügbar sind, wird neben dem blauen Softkey ein Textfeld angezeigt.
- 3 Drücken Sie auf der Fernbedienung die **Blaue** Taste, um die Informationen anzuzeigen.

#### { HDD-Info }

Informationen über die Festplatte des Recorders.

- Verbleibender Festplattenspeicher für die Videopartition (TV-Aufzeichnungen und DivX-Filme).
- Von geschützten/ungeschützten Titeln verwendeter Speicherplatz.
- Verbleibender Aufnahmezeit basierend auf dem aktuellen Aufnahmemodus.
- Verbleibender Festplattenspeicher für die Datenpartition (für Musik- und Fotodateien) und freier Aufnahmespeicher.

#### { DVDR-Info }

DVD±R- oder DVD±RW-Informationen.

- Name, Typ und Status der Disc.
- Gesamtgröße.
- Belegter Speicherplatz.
- Verfügbarer Speicherplatz.
- Von geschützten Titeln verwendeter Speicherplatz.

#### { USB-Info }

USB-Laufwerksinformationen.

- Name.
- Gesamte Speichergröße.
- Verfügbarer Speicherplatz.

- 4 Durch erneute Betätigung der **Blauen** Taste gelangen Sie zurück zum vorherigen Menü.

## Vor der Aufnahme

### Aufnahmemedien

Die Aufnahmemedien für diesen Recorder sind das interne Festplattenlaufwerk und DVD±R/±RW/+R DL.



- Die hohe Speicherdichte der Festplatte ermöglicht eine lange Aufnahmedauer sowie den schnellen Zugriff auf die aufgezeichneten Titel.



**DVD±RW** (DVD Rewritable);

- Diese Discs sind wiederbeschreibbar und können nach dem Löschen der vorhandenen Daten für mehrfache Aufnahmen verwendet werden.



**DVD±R** (DVD Recordable)

- Diese Discs können nur einmal beschrieben werden. Jede neue Aufnahme wird jeweils am Ende aller vorherigen Aufnahmen angehängt, da die vorhandenen Aufnahmen nicht überschrieben werden können.
- DVD±R-Discs können bearbeitet werden, sofern sie noch nicht finalisiert wurden.
- Sie können nicht benötigte Aufnahmen auch löschen. Allerdings kann der von den gelöschten Aufnahmen belegte Disc-Speicherplatz nicht für weitere Aufnahmen freigegeben werden.
- Eine DVD±R kann nur auf anderen DVD-Playern wiedergegeben werden, wenn sie finalisiert ist. Nach dem Finalisieren können keine weiteren Daten mehr zur Disc hinzugefügt werden. Weitere Informationen finden Sie unter 'Bearbeiten von Aufnahmen – Beschreibbare DVD – Finalisieren der DVD±R für die Wiedergabe'.



**DVD+R DL** (DVD+R Double Layer)

- Sie wird wie die DVD+R verwendet, verfügt jedoch über 8,5 GB Kapazität. Sie verfügt über zwei beschreibbare Schichten, auf die von derselben Seite aus zugegriffen werden kann. Die Aufnahme kann somit vollständig unterbrechungsfrei erfolgen.

### Unterstützte Disc-Typen und Mediengeschwindigkeiten

Disc	Mediengeschwindigkeiten
DVD+R	1x - 16x
DVD+RW	2.4x - 8x
DVD-R	1x - 16x
DVD-RW	2.4x - 4x
DVD+R DL	2.4x

#### Nützliche Tipps:

- In bestimmten Fällen kann es vorkommen, dass sich einer beschreibbaren DVD, die bereits Aufnahmen von anderen DVD-Recordern enthält, keine weiteren Aufnahmen hinzufügen lassen.
- Falls kein Zugriff auf den neu aufgenommenen Titel auf der Festplatte möglich ist, schalten Sie den Recorder kurz aus und wieder ein, um die Aufnahme zurückzusetzen.
- Wenn ein Titel nicht auf eine beschreibbare DVD passt, können Sie den Titel aufteilen, um die nicht benötigten Abschnitte zu entfernen. Weitere Informationen finden Sie unter 'Bearbeiten von Aufnahmen – Festplatte – Videobearbeitung'.
- Falls während dem Kopieren der Festplattenaufnahmen eine Unterbrechung der Stromversorgung auftritt, kann die Disc unbrauchbar werden.

## Vor der Aufnahme (Fortsetzung)

### Standard-Aufnahmeinstellungen

Sie können Ihre Aufnahmeinstellungen im Einrichtungsmenü voreinstellen.

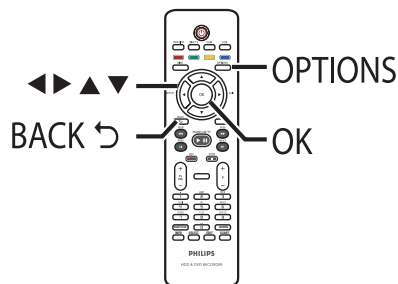

- 1 Drücken Sie auf der Fernbedienung die Taste **OPTIONS**.  
→ Das Menü { Optionen } wird angezeigt.

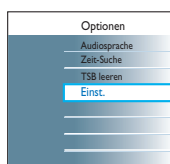

- 2 Navigieren Sie zu { **Einst.** }, und drücken Sie die Taste **OK**.  
→ Das Systemeinrichtungsmenü wird angezeigt

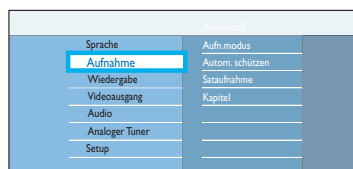

- 3 Navigieren Sie zu { **Aufnahme** }, und drücken Sie die Taste **►**.

- 4 Wählen Sie mit den Tasten **▲▼** die Einstellung aus, die Sie ändern möchten, und drücken Sie die Taste **►**, um auf die entsprechenden Optionen zuzugreifen.  
→ Anweisungen und Erläuterungen zu den Optionen finden Sie auf den folgenden Seiten.  
→ Wenn die Option im Menü ausgeblendet ist, stehen diese Funktionen nicht zur Verfügung oder es können zu diesem Zeitpunkt keine Änderungen vorgenommen werden.

- 5 Drücken Sie die Taste **OK**, um die neuen Einstellungen zu bestätigen.

- Um zum vorherigen Menü zurückzukehren, drücken Sie die Taste **◀**.

- 6 Um das Menü zu verlassen, drücken Sie die Taste **OPTIONS**.

#### Nützliche Tipps:

- Beim Ändern des Aufnahmemodus wird der Inhalt des Time Shift Buffers gelöscht, und nur die markierten Inhalte (rote Balken) werden auf der Festplatte des Recorders aufgezeichnet.
- Die Bildqualität der Aufnahmen ändert sich entsprechend dem gewählten Aufnahmemodus, dies betrifft auch die Wiedergabe des TV-Liveprogramms über den Recorder.

## Vor der Aufnahme (Fortsetzung)

### Aufnahmeeinstellungen

(die unterstrichenen Optionen sind die werkseitigen Standardeinstellungen)

#### Aufn.modus

Der Aufnahmemodus bestimmt die Bildqualität der Aufnahmen und die maximale Aufnahmedauer.

#### DVDR3575H / DVDR3577H

Aufnahmemodus	Aufnahmestunden die auf der Festplatte oder einer leeren, aufnahmefähigen DVD-Disc gespeichert werden können.		
	HDD (160 GB)	DVD±R/ DVD±RW	DVD+R Double Layer
<b>HQ</b> (high quality)	23	1	1 stunden 55 minuten
<b>SP</b> (standard play)	45	2	3 stunden 40 minuten
<b>SPP</b> (standard play plus)	56	2.5	4 stunden 35 minuten
<b>LP</b> (long play)	68	3	5 stunden 30 minuten
<b>EP</b> (extended play)	90	4	7 stunden 20 minuten
<b>SLP</b> (super long play)	135	6	11 stunden 05 minuten
<b>SEP</b> (super extended play)	180	8	14 stunden 45 minuten

#### DVDR3595H / DVDR3597H

Aufnahmemodus	Aufnahmestunden die auf der Festplatte oder einer leeren, aufnahmefähigen DVD-Disc gespeichert werden können.		
	HDD (250 GB)	DVD±R/ DVD±RW	DVD+R Double Layer
<b>HQ</b> (high quality)	40	1	1 stunden 55 minuten
<b>SP</b> (standard play)	77	2	3 stunden 40 minuten
<b>SPP</b> (standard play plus)	96	2.5	4 stunden 35 minuten
<b>LP</b> (long play)	115	3	5 stunden 30 minuten
<b>EP</b> (extended play)	153	4	7 stunden 20 minuten
<b>SLP</b> (super long play)	230	6	11 stunden 05 minuten
<b>SEP</b> (super extended play)	300	8	14 stunden 45 minuten

**Hinweis:** Beim Kopieren von der Festplatte auf eine beschreibbare DVD wird der Aufnahmemodus der ausgewählten Festplattenaufnahme automatisch übernommen. Die Auswahl eines anderen Aufnahmemodus ist nicht möglich. Die Werksvoreinstellung lautet **SPP**.

#### Autom. schützen

Die mit dieser Funktion geschützten Titel können nicht bearbeitet oder gelöscht werden.

- { **Ein** } – Neu aufgenommene Titel werden automatisch geschützt.
- { **Aus** } – Ausschalten der Funktion.

**Hinweis:** Um einen geschützten Titel zu löschen, deaktivieren Sie zuerst die Schutzfunktion, indem Sie auf der Fernbedienung die blaue Taste drücken. Drücken Sie dann die rote Taste, um zu löschen.

#### Sataufnahme

Diese Funktion ist nur verfügbar, wenn Sie einen Satellitenempfänger oder ein anderes Gerät an die Scart-Buchse EXT2-TO VCR/SAT des Recorders angeschlossen haben. Weitere Informationen finden Sie unter 'Aufnehmen auf die Festplatte – Automatische Aufnahme vom Satellitenempfänger'.

- { **Ein** } – Der Recorder kann eine Aufnahme selbsttätig starten und abbrechen, wenn er vom angeschlossenen Gerät ein Signal empfängt.
- { **Aus** } – Ausschalten der Funktion.

## Vor der Aufnahme (Fortsetzung)

### Aufnahmeeinstellungen

(die unterstrichenen Optionen sind die werkseitigen Standardeinstellungen)

#### Kapitel

Automatisches Aufteilen einer Aufnahme (eines Titels) in Kapitel durch Einfügen von Kapitelmarkierungen in bestimmten Intervallen. Diese Funktion ermöglicht ein schnelles Zugreifen auf einen bestimmten Punkt in der Aufnahme.

- { **Intelligent** } – Diese Einstellung ist nur für Aufnahmen mit dem DV-Camcorder verfügbar. Bei jeder Unterbrechung des Zeitcodes auf dem DV-Band wird eine Kapitelmarkierung eingefügt.
- { **Aus** } – In die Aufnahme werden keine Kapitelmarkierungen eingefügt.
- { **Standard** } – Während der Aufnahme werden in einem Intervall von ca. fünf (5) Minuten automatisch Kapitelmarkierungen eingefügt.

Deutsch

## Aufnehmen von Fernsehprogrammen

### ACHTUNG!

- Kopiergeschützte Inhalte können mit diesem Recorder nicht aufgezeichnet werden.
- Wenn die Festplatte voll ist, wird beim Erstellen einer neuen Aufnahme der älteste ungeschützte Titel auf der Festplatte automatisch gelöscht, um so Speicherplatz für die neue Aufnahme zu schaffen.

### Aufnehmen des aktuellen TV-Programms

Befolgen Sie die nachstehenden Anweisungen zum Aufnehmen von TV-Programmen auf der Festplatte des Recorders zur späteren Wiedergabe sowie ggf. zum Kopieren auf eine beschreibbare DVD.

- 1 Während sich der Time Shift Buffer in der Position 'LIVE' befindet, drücken Sie auf der Fernbedienung die Taste **REC ●**.  
→ Die Aufnahme wird ab der aktuellen Szene gestartet und bis zu maximal 6 (sechs) Stunden andauern.

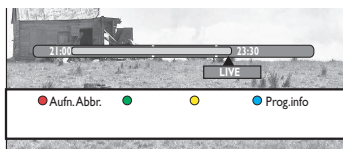

**Hinweis:** In Ländern, in denen keine GUIDE Plus+-TV-Programmdaten verfügbar sind, wird während der nächsten 6 (sechs) Stunden das Programm ab dem letzten markierten Kanal aufgenommen.

- Mit jeder weiteren Betätigung der Taste **REC ●** wird die Aufnahmezeit in Schritten von 30 Minuten verlängert, bis zu maximal 6 (sechs) Stunden.
- 2 Sie können das Fernsehgerät und den Recorder während der Aufnahme in den Standby-Modus schalten.  
→ Der Recorder setzt die Aufnahme fort und bricht sie zum festgelegten Zeitpunkt ab.
- Wenn Sie die Aufnahme vor dem geplanten Zeitpunkt anhalten möchten, drücken Sie die Taste **STOP ■**.

### Aufnehmen eines bestimmten Teils des TV-Programms

Dies ist nur für TV-Programme möglich, die im Time Shift Buffer gespeichert sind.

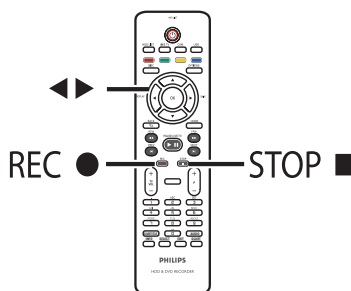

- 1 Suchen Sie mit den Tasten ◀▶ den Anfang der Szene, bei der Sie die Aufnahme starten möchten.

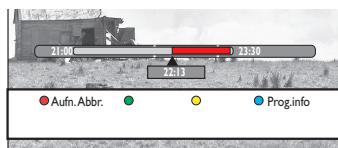

- 2 Drücken Sie auf der Fernbedienung die Taste **REC ●**.
- 3 Drücken Sie die Taste ▶, um die Stelle zu suchen, an der Sie die Aufnahme beenden möchten, und drücken Sie auf der Fernbedienung die Taste **STOP ■**.  
→ Auf der Zeitleiste wird eine rote Markierung sichtbar, die die markierte Aufzeichnung anzeigt.
- Um die Aufnahme abzubrechen, rufen Sie mit der **Roten** Taste die Menüoption { **Aufn. Abbr.** } auf.

## Aufnahmen von Fernsehprogrammen (Fortsetzung)

### Simultane Aufnahme und Wiedergabe

Während ein TV-Programm auf der Festplatte aufgenommen wird, können Sie einen zuvor aufgenommenen Titel von der Festplatte wiedergeben, eine DVD Video Disc abspielen oder Musik, Diashows oder DivX-Videos von der Festplatte, von optischer Disc oder über USB wiedergeben. Auch die Wiedergabe von anderen angeschlossenen Geräten ist möglich.

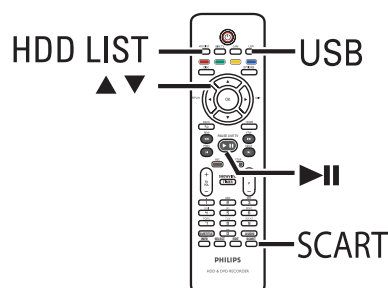

### Wiedergabe von Festplatte

- 1 Drücken Sie auf der Fernbedienung die Taste **HDD LIST**.

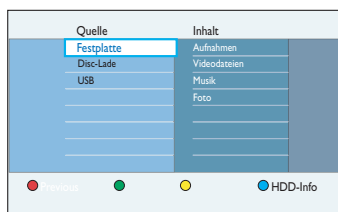

- 2 Navigieren Sie mit den Tasten ▲▼ zu dem Titel, den Sie wiedergeben möchten.
- 3 Drücken Sie die Taste ▶||, um die Wiedergabe zu starten.

### Wiedergabe von DVD

- 1 Drücken Sie an der Vorderseite des Recorders die Taste **OPEN CLOSE ▲**.
- 2 Legen Sie eine Disc für die Wiedergabe ein.

### Wiedergabe vom USB-Gerät

- 1 Schließen Sie ein USB-Flashlaufwerk am USB-Anschluss an.
- 2 Drücken Sie auf der Fernbedienung die Taste **USB**.
- 3 Wählen Sie eine Datei aus, und drücken Sie die Taste ▶||, um die Wiedergabe zu starten

### Wiedergabe von einem anderen Gerät

Dies ist nur möglich, wenn der Recorder über die Buchse EXT1 TO TV an das Fernsehgerät angeschlossen ist.

- Drücken Sie die Taste **SCART**, um das Bild von dem Gerät anzuzeigen, das über die Buchse EXT2-TO VCR/SAT des Recorders angeschlossen ist.
- Wenn an die Buchse EXT2-TO VCR/SAT kein Gerät angeschlossen ist, schaltet das Gerät bei Betätigen der Taste **SCART** in den TV-Modus.

### Anzeigen anderer TV-Programme

- Verwenden Sie die Kanalwahltaste des Fernsehgeräts, um einen anderen TV-Kanal auszuwählen.

#### Nützliche Tipps:

– Denken Sie daran, das Fernsehgerät wieder auf den Videoeingangskanal zu schalten, wenn Sie über den Recorder einen TV-Kanal oder eine Disc anzeigen möchten.

## Aufnahmen von Fernsehprogrammen (Fortsetzung)

---

---

### Automatische Aufnahme vom Satellitenempfänger

---

Die Funktion ist nur für einen Satellitenempfänger (oder ein ähnliches Gerät) verfügbar, der an die Scart-Buchse EXT2-TO VCR/SAT dieses Recorders angeschlossen ist. Außerdem muss der Satellitenempfänger über eine Timerfunktion verfügen, die die Aufnahmefunktion dieses Recorders steuern kann.

#### Vor Beginn ...

Vergewissern Sie sich, dass der Modus { **Sataufnahme** } in den Aufnahmeeinstellungen auf { **Ein** } eingestellt ist.

- ① Verwenden Sie die Timerprogrammierungsfunktion des Satellitenempfängers, um die Aufnahme zu programmieren (weitere Informationen finden Sie im Benutzerhandbuch des Satellitenempfängers).
  - Die programmierbare Aufnahmedauer beträgt jeweils maximal sechs (6) Stunden.
- ② Schalten Sie den Satellitenempfänger in den Standby-Modus.
- ③ Schalten Sie den Recorder in den Standby-Modus.
  - Damit die Aufnahme erfolgen kann, müssen Recorder und Satellitenempfänger im Standby-Modus belassen werden.
  - Der Recorder startet die Aufnahme, wenn er ein Signal vom Satellitenempfänger erkennt.

#### Nützliche Tipps:

– Die im Recorder programmierten Timeraufnahmen haben Vorrang vor den automatischen Satellitenaufnahmen. Automatische Satellitenaufnahmen werden abgebrochen, wenn eine im Recorder programmierte Timeraufnahme startet.

## Aufnahmen von Fernsehprogrammen (Fortsetzung)

### Über die Timeraufnahme

Mit der Timeraufnahme-Funktion können Sie eine Aufnahme zu einem späteren Zeitpunkt (Datum bzw. Uhrzeit) automatisch starten und beenden. Der Recorder schaltet auf den richtigen Programmkanal und beginnt die Aufnahme zu der festgelegten Zeit.

Bei diesem Recorder können Sie jeweils max. **32 Aufnahmen** bzw. max. sechs (6) Stunden pro Aufnahme programmieren. Während einer Timeraufnahme können die Kanaleinstellungen am Recorder nicht geändert werden.

**Hinweis:** Wenn die geplante Timeraufnahme über 6 (sechs) Stunden beträgt, wird sie auf zwei oder mehr Titel aufgeteilt.

Es gibt drei Möglichkeiten, eine Timeraufnahme zu programmieren.

- Verwenden des GUIDE Plus+-Systems
- Verwenden des ShowView / VIDEO Plus+-Systems
- Verwenden der manuellen Timerprogrammierung

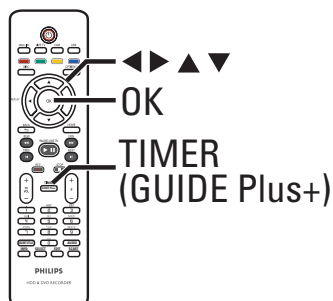

### Timeraufnahme (GUIDE Plus+-System)

Um eine Aufnahme mit dem GUIDE Plus+-System zu programmieren, wählen Sie einfach das gewünschte Programm aus der Kanalliste aus.

- 1 Schalten Sie das Fernsehgerät ein, und stellen Sie es auf den richtigen Anzeigekanal für den Recorder ein.
- 2 Drücken Sie auf der Fernbedienung die Taste **TIMER (GUIDE Plus+)**.  
→ Der Bildschirm von GUIDE Plus+ wird angezeigt.
- 3 Drücken Sie die Taste **▼**, um das TV-Programmdatenmenü aufzurufen.



- 4 Mit den Tasten **◀▶▲▼** können Sie im Menü navigieren.
  - Um seitenweise nach unten oder oben zu blättern, drücken Sie auf der Fernbedienung die Taste **P +/-**.
  - Um direkt zum TV-Programm des vorherigen oder nächsten Tages zu gelangen, drücken Sie die Taste **◀/▶**.
- 5 Wählen Sie ein TV-Programm aus, das Sie aufnehmen möchten, und drücken Sie auf der Fernbedienung die **Rote** Taste für **{ Aufn. }**.
  - Um die geplante Aufnahme anzuzeigen, drücken Sie mehrmals die Taste **▲**, bis oben die Menüleiste **{ Programm }** ausgewählt ist. Drücken Sie anschließend mehrmals die Taste **▶**, um **{ Zeitplan }** auszuwählen.
- 6 Um das Menü zu verlassen, drücken Sie die Taste **TIMER (GUIDE Plus+)**.

## Aufnahmen von Fernsehprogrammen (Fortsetzung)

### Timer-Aufnahme (ShowView/ Video Plus+-System)

Hierbei handelt es sich um ein unkompliziertes Timer-Programmiersystem. Wenn Sie dieses verwenden möchten, geben Sie die ShowView-Programmierenummer/VIDEO Plus+ PlusCode®-Programmierenummer ein, die Ihrem Fernsehprogramm zugewiesen wurde. Diese Nummer ist in Ihrer Programmzeitschrift angegeben.

#### Hinweis:

In Großbritannien und Irland wird das ShowView-System mit VIDEO Plus+-System bezeichnet, während eine ShowView-Programmierenummer mit PlusCode-Programmierenummer bezeichnet wird.

- 1 Schalten Sie das Fernsehgerät ein, und stellen Sie es auf den richtigen Anzeigekanal für den Recorder ein.
- 2 Drücken Sie auf der Fernbedienung die Taste **TIMER (GUIDE Plus+)**.  
→ Der Bildschirm von GUIDE Plus+ wird angezeigt.

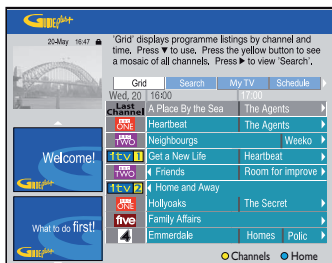

- 3 Drücken Sie mehrmals die Taste **►**, um in der obersten Menüleiste **{ Zeitplan }** auszuwählen.

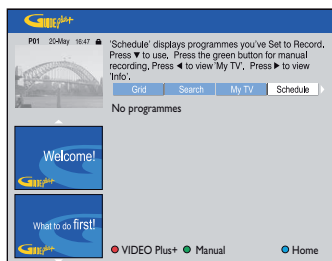

- 4 Drücken Sie auf der Fernbedienung die **Rote** Taste für **{ VIDEO Plus+ }** oder **{ ShowView }**.  
→ Das Eingabemenü wird angezeigt.

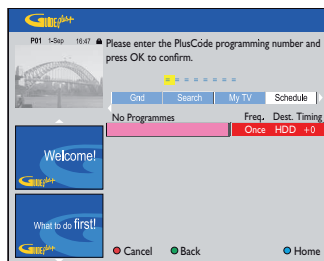

- 5 Geben Sie über das **alphanumerische Tastenfeld 0-9** die Programmierenummer für ShowView / VIDEO Plus+ ein (Beispiel: Für 5-312-4 oder 5.312 4 geben Sie '53124' ein).
- Um die Programmierung abzubrechen und das Menü zu verlassen, drücken Sie die **Rote** Taste für **{ Abbrechen }**.
- 6 Um Ihre Eingabe zu bestätigen, drücken Sie die Taste **OK**.

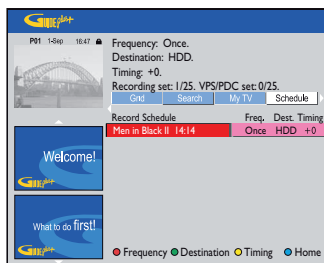

- Wenn eine falsche Programmierenummer eingegeben wird, müssen Sie die richtige Programmnummer manuell auswählen. Folgen Sie für die Bearbeitung von Datum und Uhrzeit den Anweisungen auf dem Fernsehgerät.

## Aufnahmen von Fernsehprogrammen (Fortsetzung)

- 7 Um die Standard-Aufnahmeinstellungen zu ändern, drücken Sie auf der Fernbedienung die entsprechende farbig gekennzeichnete Taste.

### Rote Taste – { Frequenz }

Auswählen der Aufnahmewiederholungseinstellung { Einmal, Täglich, Wöchentlich, Mo - Fr }.

### Grüne Taste – { Zielb }

Auswählen des Ziels für die Aufnahme (HDD oder DVD).

### Gelbe Taste – { Dauer }

Hinzufügen zusätzlicher Zeit (+0, +10, +20, +30) am Ende der Aufnahme oder Auswählen der Funktion VPS/PDC (V-P).

**Hinweis:** 'VPS/PDC' steht bei einem externen Receiver nicht zur Verfügung.

- 8 Um das Menü zu verlassen, drücken Sie die Taste **TIMER (GUIDE Plus+)**.  
 → Wenn eine Timeraufnahme programmiert ist, leuchtet im Anzeigefeld das Symbol **TIMER** auf.

#### Nützliche Tipps:

- Wenn sich der Recorder nicht im Standby-Modus befindet, wird vor Beginn der Timer-Aufzeichnung eine entsprechende Meldung angezeigt. Wenn Sie diese Meldung ignorieren, schaltet der Recorder automatisch auf den entsprechenden Kanal um und beginnt mit der Aufnahme.
- Mithilfe von VPS (Video Programming System) oder PDC (Programme Delivery Control) können Start und Dauer von TV-Kanalaufnahmen gesteuert werden. Startet ein TV-Programm früher oder endet es später als geplant, schaltet sich der Recorder dennoch zur richtigen Zeit ein und aus.

## Timeraufnahme (manuell)

- 1 Schalten Sie das Fernsehgerät ein, und stellen Sie es auf den richtigen Anzeigekanal für den Recorder ein.
- 2 Drücken Sie auf der Fernbedienung die Taste **TIMER (GUIDE Plus+)**.  
 → Der Bildschirm von **GUIDE Plus+** wird angezeigt.



- 3 Drücken Sie mehrmals die Taste **▶**, um in der obersten Menüleiste { **Zeitplan** } auszuwählen.



- 4 Wählen Sie durch Drücken der **Grünen** Taste auf der Fernbedienung die Option { **Manu.** } aus.  
 → Das Eingabemenü für den neuen Timer wird angezeigt.

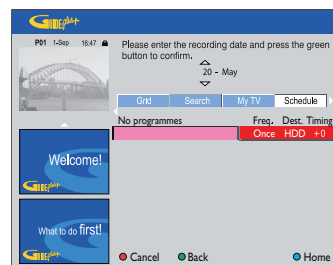

## Aufnahmen von Fernsehprogrammen (Fortsetzung)

- 5 Folgen Sie den Anweisungen auf dem Bildschirm, um die Aufnahmeinformationen einzugeben (Datum, Startzeit, Endzeit), und drücken Sie die **Grüne** Taste, um jede Eingabe zu bestätigen.
- 6 Wenn 'TUNER 01' angezeigt wird, wählen Sie die Eingabequelle aus, und geben Sie den Programmkanal ein.
  - Um einen externen Eingangskanal auszuwählen, markieren Sie die Menüoption { **Tuner** }, und wählen Sie mit den Tasten **▲▼** eine der Optionen { EXT1 }, { EXT2 } oder { CAM1 } aus.
  - Um einen TV-Kanal auszuwählen, markieren Sie die Menüoption { 01 }, und geben Sie über das **alphanumerische Tastenfeld 0-9** die Kanalnummer ein.
- 7 Drücken Sie zur Bestätigung auf der Fernbedienung die **Grüne** Taste.
  - Das Programmtitel-Eingabemenü wird angezeigt.
- 9 Um die Standard-Aufnahmeinstellungen zu ändern, drücken Sie auf der Fernbedienung die entsprechende farbig gekennzeichnete Taste.
 

**Rote Taste – { Frequenz }**

Auswählen der Aufnahmewiederholungseinstellung { Einmal, Täglich, Wöchentlich, Mo - Fr }.

**Grüne Taste – { Ziel }**

Auswählen des Ziels für die Aufnahme (HDD oder DVD).

**Gelbe Taste – { Dauer }**

Hinzufügen zusätzlicher Zeit (+0, +10, +20, +30) am Ende der Aufnahme oder Auswählen der Funktion VPS/PDC (V-P).

**Hinweis:** 'VPS/PDC' steht bei einem externen Receiver nicht zur Verfügung.
- 10 Um das Menü zu verlassen, drücken Sie die Taste **TIMER (GUIDE Plus+)**.
  - Wenn eine Timeraufnahme programmiert ist, leuchtet im Anzeigefeld das Symbol 'TIMER' auf.

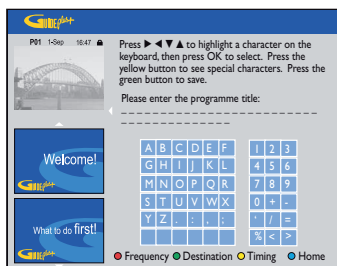

- 8 Folgen Sie den Anweisungen auf dem Bildschirm, um die Eingaben vorzunehmen, und drücken Sie die **Grüne** Taste für { **Speichern** }.

**Nützliche Tipps:**

- Wenn sich der Recorder nicht im Standby-Modus befindet, wird vor Beginn der Timer-Aufzeichnung eine entsprechende Meldung angezeigt. Wenn Sie diese Meldung ignorieren, schaltet der Recorder automatisch auf den entsprechenden Kanal um und beginnt mit der Aufnahme.

## Aufnahmen von Fernsehprogrammen (Fortsetzung)

### Ändern oder Löschen einer geplanten Timeraufnahme

- Schalten Sie das Fernsehgerät ein, und stellen Sie es auf den richtigen Anzeigekanal für den Recorder ein.
- Drücken Sie auf der Fernbedienung die Taste **TIMER (GUIDE Plus+)**.  
→ Der Bildschirm von GUIDE Plus+ wird angezeigt.

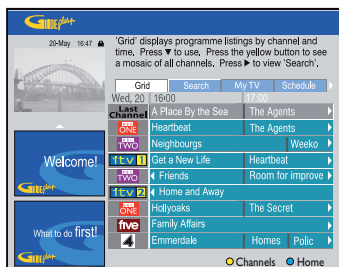

- Drücken Sie mehrmals die Taste **▶**, um in der obersten Menüleiste **{ Zeitplan }** auszuwählen.

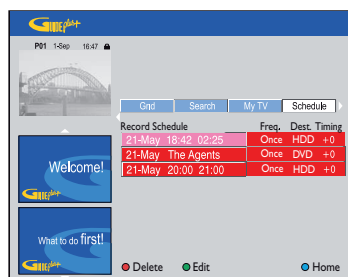

- Drücken Sie die Taste **▼**, um eine geplante Aufnahme auszuwählen, die Sie löschen bzw. bearbeiten möchten.
- Um die geplante Aufnahme zu löschen, drücken Sie auf der Fernbedienung die **Rote** Taste für **{ Löschen }**.

- Um die geplante Aufnahme zu ändern, drücken Sie auf der Fernbedienung die **Grüne** Taste für **{ Bearb. }**.  
→ Das Timer-Eingabemenü wird angezeigt.

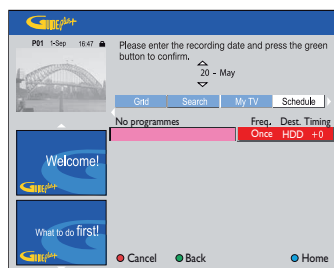

- Folgen Sie den Anweisungen auf dem Bildschirm, um die erforderlichen Änderungen bzw. Eingaben vorzunehmen.
- Um das Menü zu verlassen, drücken Sie die Taste **TIMER (GUIDE Plus+)**.

Deutsch

## Aufnehmen von externen Geräten

### Aufnehmen von einem externen Gerät (Camcorder/ Videorecorder/DVD-Player)

Wenn Sie an diesen Recorder ein externes Gerät anschließen, können Sie Aufnahmen vom externen Gerät auf die Festplatte oder eine beschreibbare DVD kopieren. Kopiergeschütztes Material kann auf diesem Recorder nicht aufgenommen werden.

#### Vor Beginn ...

Markieren Sie im Time Shift Buffer den Inhalt, den Sie auf der Festplatte aufnehmen möchten. Andernfalls wird der gesamte Inhalt gelöscht, wenn Sie die Camcorder-Aufnahme starten.

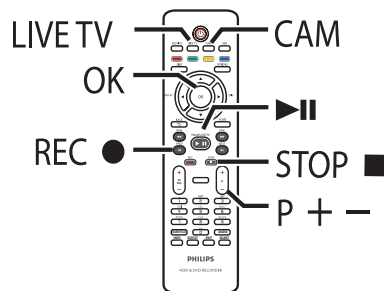

- 1 Schalten Sie das Fernsehgerät ein, und stellen Sie es auf den richtigen Anzeigekanal für den Recorder ein.
- 2 Schließen Sie das externe Gerät (z. B. Camcorder, Videorecorder, DVD-Player) an diesen Recorder an.
- 3 Drücken Sie auf der Fernbedienung die Taste **CAM**.  
→ Es wird eine Warnmeldung eingeblendet. Der gesamte Inhalt des Time Shift Buffers wird gelöscht, und es werden nur die 'markierten' Inhalte auf der Festplatte gespeichert.

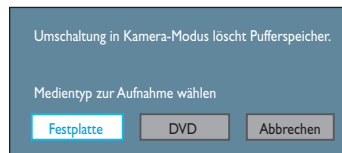

- 4 Wählen Sie das Ziel für die Aufnahme aus, und drücken Sie zur Bestätigung die Taste **OK**.
- 5 Drücken Sie mehrmals die Taste **P + / -**, um den richtigen Eingangskanal auszuwählen, der der Anschlussbuchse für das Gerät entspricht.  
→ { CAM 1 } : Buchse S-VIDEO oder VIDEO an der Vorderseite.  
→ { EXT 1 } : Scart-Buchse EXT1 TO TV an der Rückseite  
→ { EXT 2 } : Scart-Buchse EXT2-TO VCR/ SAT an der Rückseite
- 6 Schalten Sie das externe Gerät ein, suchen Sie die Stelle, an der Sie die Aufnahme starten möchten, und schalten Sie dann das externe Gerät in den Pausenmodus.
- 7 Drücken Sie die Taste **REC ●**, um die Aufnahme zu starten, und starten Sie die Wiedergabe bei dem externen Gerät.
  - Um die Aufnahme anzuhalten, drücken Sie die Taste **▶||**.  
Um die Aufnahme fortzusetzen, drücken Sie die Taste **▶||** erneut.  
→ Nach dem Neustart der Aufnahme wird eine neue Kapitelmarkierung erstellt (nur bei beschreibbaren DVDs).
- 8 Um die Aufnahme abzubrechen, drücken Sie die Taste **STOP ■**.  
→ Wenn Sie eine weitere Aufnahme starten, wird ein neuer Titel erstellt.
- 9 Um das Menü zu verlassen, drücken Sie die Taste **LIVE TV**.

#### Nützliche Tipps:

- Während der Aufnahme von einem externen Gerät auf die Festplatte oder beschreibbare DVDs können Sie an einem bestimmten Punkt eine Kapitelmarkierung erstellen, indem Sie die Taste **OK** drücken.

## Aufnahmen von externen Geräten (Fortsetzung)

### Aufnahmen von einem DV-Camcorder

Wenn Sie einen DV-Camcorder an die Buchse DV IN des Recorders anschließen, können Sie den Camcorder und den Recorder über die Fernbedienung des Recorders steuern. Außerdem gewährleistet die Funktion zur intelligenten Kapitelerstellung, dass am Ende einer jeden Szene Kapitelmarkierungen erstellt werden.

#### Vor Beginn ...

Markieren Sie im Time Shift Buffer den Inhalt, den Sie auf der Festplatte aufnehmen möchten. Andernfalls wird der gesamte Inhalt gelöscht, wenn Sie die Camcorder-Aufnahme starten.

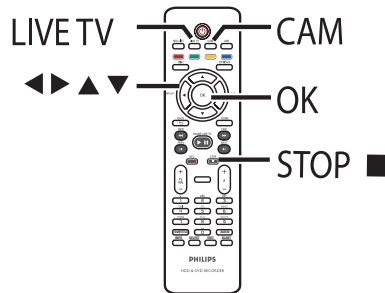

- 1 Schalten Sie das Fernsehgerät ein, und stellen Sie es auf den richtigen Anzeigekanal für den Recorder ein.
- 2 Schließen Sie den Digital Video- oder Digital 8-Camcorder an die Buchse **DV IN** des Recorders an.
- 3 Drücken Sie auf der Fernbedienung die Taste **CAM**.  
→ Es wird eine Warnmeldung eingeblendet. Der gesamte Inhalt des Time Shift Buffers wird gelöscht, und es werden nur die 'markierten' Inhalte auf der Festplatte gespeichert.

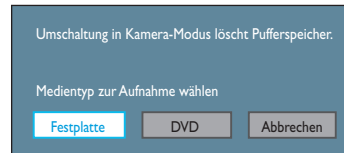

- 4 Wählen Sie das Ziel für die Aufnahme aus, und drücken Sie zur Bestätigung die Taste **OK**.
- 5 Schalten Sie den DV-Camcorder ein, und starten Sie die Wiedergabe.
- 6 Drücken Sie die Taste **REC** ●, um die Aufnahme zu starten.



- 7 Um den Camcorder-Betrieb bei der Aufnahme mit der Fernbedienung des Recorders zu steuern, drücken Sie auf der Fernbedienung die **Grüne** Taste für { **DV Strg** }.  
→ Die DV-Steuertasten werden auf dem Bildschirm angezeigt.

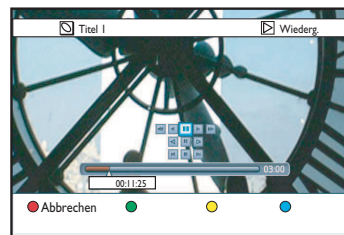

Deutsch

## Aufnahmen von externen Geräten (Fortsetzung)

---

- 8 Sie können zu den jeweiligen Steuerfeldern auf dem Bildschirm navigieren, um die Wiedergabe vom DV-Camcorder zu steuern.
- 9 Um die Aufnahme zu beenden, drücken Sie die Taste **STOP ■**.  
→ Recorder und Camcorder werden angehalten.
- 10 Um das Menü zu verlassen, drücken Sie die Taste **LIVE TV**.

### Nützliche Tipps:

- Manche Camcorder können nicht mit den DV-Bildschirmsteuerflächen gesteuert werden.
- Eine gemischte Aufnahme in den Videoformaten PAL und NTSC auf derselben beschreibbaren DVD ist nicht möglich.
- Wenn ein Teil des Bandes leer ist, wird die Aufnahme angehalten. Die Aufnahme wird automatisch gestartet, wenn ein Aufnahmesignal eingeht. Wenn jedoch mehr als 5 (fünf) Minuten leeres Band übrig sind, endet die Aufnahme automatisch.

# Kopieren von TV-Programmen von der Festplatte

## Über das Kopieren

Inhalt	Sortierung
Aufnahmen	Neu
Videodateien	Alle
Musik	Genre
Foto	Schutz
	Reihenf. Löschen
	Zuletzt Abgespielt

Die auf der Festplatte aufgezeichneten TV-Programme werden als 'Aufnahmen' beibehalten. Hierdurch können Sie Ihre Aufnahmen problemlos bearbeiten und zur sicheren Archivierung und späteren Wiedergabe auf eine beschreibbare DVD kopieren.

Die zum Kopieren benötigte Zeit ist von dem Aufnahmemodus abhängig, der für die Festplattenaufnahme verwendet wurde. Es ist nicht möglich, den Modus für den Kopiervorgang zu ändern. Es ist daher wichtig, dass Sie den geeigneten Aufnahmemodus auswählen, wenn Sie die Festplattenaufnahme einrichten.

Der Kopiervorgang erfolgt mit höherer Geschwindigkeit als die Aufnahme. Der Kopiervorgang ist maximal mit 4-facher Geschwindigkeit möglich. Sie können die Aufnahmegeschwindigkeit nicht erhöhen, indem Sie High-Speed-Discs verwenden.

Festplatte → Beschreibbare DVD

HDD Aufnahmemodus	Aufnahmestunden, die auf der Festplatte oder einer leeren, aufnahmefähigen 4,7-GB-DVD-Disc gespeichert werden können.	Zeitaufwand zum Kopieren einer 1 - stündigen Aufnahme
HQ	1	15,0 minuten
SP	2	8,0 minuten
SPP	2,5	7,0 minuten
LP	3	6,0 minuten
EP	4	4,5 minuten
SLP	6	3,5 minuten
SEP	8	2,5 minuten

### Nützliche Tipps:

– Wenn ein Titel nicht auf eine beschreibbare DVD passt, können Sie den Titel aufteilen, um die nicht benötigten Abschnitte zu entfernen. Weitere Informationen finden Sie unter 'Bearbeiten von Aufnahmen – Festplatte – Videobearbeitung'.

## Kopieren von Aufnahmen auf eine beschreibbare DVD

- 1 Schalten Sie das Fernsehgerät ein, und stellen Sie es auf den richtigen Anzeigekanal für den Recorder ein.
- 2 Legen Sie eine beschreibbare DVD in den Recorder ein.
- 3 Drücken Sie auf der Fernbedienung die Taste **HDD LIST**.
- 4 Navigieren Sie mit den Tasten **▲▼** zu dem gewünschten Titel, und drücken Sie dann auf der Fernbedienung die **Grüne** Taste für **{ Kopieren }**.  
→ Eine Meldung zum Kopiervorgang wird angezeigt.



- 5 Drücken Sie die **Grüne** Taste, um das Kopieren zu starten.
- Drücken Sie andernfalls die **Gelbe** Taste, um den Vorgang abzubrechen.
- Wenn Sie eine DVD±RW für die Aufnahme verwenden, können Sie mit den Tasten **◀▶** die Stelle auf der Disc auswählen, an der die Aufnahme eingefügt werden soll (z. B. am Speicherplatz eines gelöschten Titels).

## Kopieren von TV-Programmen von der Festplatte

### Ändern der Bildschirmanzeige für beschreibbare DVDs

Wenn die beschreibbare DVD in einem Computerlaufwerk oder in einem anderen Recorder verwendet wurde, wird das OSD-Menü möglicherweise nicht richtig angezeigt.

Bevor Sie mit diesem Recorder Aufnahmen auf dieser Disc erstellen können, müssen Sie die Bildschirmanzeige der Disc in den Typ 'Philips' ändern.

- 1 Legen Sie eine beschreibbare DVD ein.
- 2 Drücken Sie auf der Fernbedienung die Taste **HOME**.
- 3 Navigieren Sie zu { **Disc-Lade** }.

Quelle	Titel
Festplatte	Titel 01
Disc-Lade	Titel 02
USB	Titel 03
	Titel 04
	Titel 05
	Titel 06
	Titel 07
	Titel n

● Menü anp. ● ● ●

- 4 Wenn { **Menü anp.** } angezeigt wird, hat diese Disc ein abweichendes Menüformat. Drücken Sie auf der Fernbedienung die **Rote** Taste.  
→ Am Fernsehgerät wird eine Meldung zur Bestätigung des Vorgangs angezeigt.
- 5 Drücken Sie die Taste **OK**, um die Anpassung des Menüs zu bestätigen.

## Kopieren von Dateien zwischen HDD, USB und DVD

Ein Teil des Festplattenlaufwerks dieses Recorders kann als Media Jukebox verwendet werden und ermöglicht das Speichern und Wiedergeben eigener Videos, Musik und Fotos. Sie können diese Dateien von USB oder DVD auf die Festplatte, von Festplatte auf USB und beschreibbare DVDs oder sogar direkt von USB auf beschreibbare DVDs kopieren.

### Hinweise:

**Es ist nicht möglich, Video- oder TV-Aufnahmen von der Festplatte auf ein USB-Gerät zu kopieren.**

Die Media Jukebox unterstützt die folgenden Dateien:

- MP3- und Windows Media-Musik (MP3- und WMA-Dateien)
- JPEG-Digitalkamerafotos (JPG-Dateien)
- DivX-Filme (AVI- und DIVX-Dateien)

---

### Kopieren von Dateien von der Festplatte auf USB-Laufwerke oder beschreibbare DVDs

---

Sie können die Dateien von der Festplatte des Recorders auf ein USB-Laufwerk oder beschreibbare DVDs kopieren. Beim Kopieren auf USB sind nur Datendateien (MP3, WMA, DivX und JPEG) zulässig.

- 1 Schalten Sie das Fernsehgerät ein, und stellen Sie es auf den richtigen Anzeigekanal für den Recorder ein.
- 2 Legen Sie eine beschreibbare DVD in den Recorder ein, oder schließen Sie ein USB-Laufwerk am USB-Steckplatz an.
- 3 Drücken Sie die Taste **HOME**.
- 4 Wählen Sie das Medium aus, auf dem die Dateien gespeichert sind, und drücken Sie die Taste **▶**.
- 5 Navigieren Sie mit den Tasten **◀▶▲▼** zum gewünschten Titel. Um eine Mehrfachauswahl zu treffen, drücken Sie die Taste **SELECT**.

- 6 Drücken Sie die grüne Taste für { **Kopieren** }.  
→ Der Bildschirm zur Auswahl des Medientyps wird angezeigt.

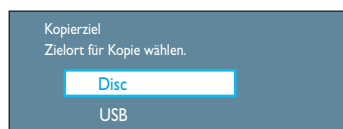

- 7 Wählen Sie das Ziel für den Kopiervorgang aus, und drücken Sie zur Bestätigung die Taste **OK**.
  - Drücken Sie andernfalls die Taste **BACK** **↶**, um zum vorherigen Menü zurückzukehren.
- 8 Drücken Sie erneut die Taste **OK**, um das Kopieren zu starten.
  - Wählen Sie andernfalls die Menüoption { **Abbrechen** }, und drücken Sie die Taste **OK**, um den Vorgang abzubrechen.

## Kopieren von Dateien zwischen HDD, USB und DVD

### Kopieren von Dateien von USB auf die Festplatte oder eine beschreibbare DVD

Sie können die Datendateien (MP3, WMA, DivX und JPEG) von Ihrem USB-Laufwerk auf die Festplatte des Recorders oder auf beschreibbare DVDs kopieren.

- 1 Schalten Sie das Fernsehgerät ein, und stellen Sie es auf den richtigen Anzeigekanal für den Recorder ein.
- 2 Schließen Sie das USB-Flashlaufwerk, den USB-Speicherkartenleser oder die Digitalkamera an der Buchse **USB** an der Vorderseite des Recorders an.
- 3 Drücken Sie auf der Fernbedienung die Taste **USB**, um die Dateien anzuzeigen.
- 4 Navigieren Sie im Menü, wählen Sie die zu kopierenden Dateien aus. Um eine Mehrfachauswahl zu treffen, drücken Sie die Taste **SELECT**.
- 5 Drücken Sie die **Grüne** Taste für { **Kopieren** }.  
→ Der Bildschirm zur Auswahl des Medientyps wird angezeigt.



- 6 Wählen Sie das Ziel für den Kopiervorgang aus, und drücken Sie zur Bestätigung die Taste **OK**.
- Drücken Sie andernfalls die Taste **BACK** ↵, um zum vorherigen Menü zurückzukehren.
- 7 Es wird ein Bestätigungsdialogfeld eingeblendet. Drücken Sie die Taste **OK**, um das Kopieren zu starten.

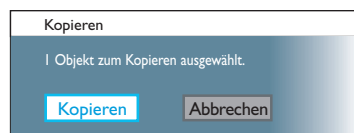

- Wählen Sie andernfalls die Menüoption { **Abbrechen** }, und drücken Sie die Taste **OK**, um den Vorgang abzubrechen.

### Kopieren von Dateien von CD/DVD auf die Festplatte oder ein USB-Laufwerk

Sie können die Datendateien (MP3, WMA, DivX und JPEG) von Ihrer Disc auf die Festplatte dieses Recorders oder ein USB-Gerät kopieren.

- 1 Schalten Sie das Fernsehgerät ein, und stellen Sie es auf den richtigen Anzeigekanal für den Recorder ein.
- 2 Legen Sie eine beschreibbare CD/DVD in den Recorder ein.
- 3 Drücken Sie auf der Fernbedienung die Taste **DISC**.  
→ Das Disc-Inhaltsmenü wird angezeigt.
- 4 Navigieren Sie mit den Tasten ◀▶▲▼ zum gewünschten Titel. Um eine Mehrfachauswahl zu treffen, drücken Sie die Taste **SELECT**.
- 5 Drücken Sie die **Grüne** Taste für { **Kopieren** }.  
→ Der Bildschirm zur Auswahl des Medientyps wird angezeigt.



- 6 Wählen Sie das Ziel für den Kopiervorgang aus, und drücken Sie zur Bestätigung die Taste **OK**.
- Drücken Sie andernfalls die Taste **BACK** ↵, um zum vorherigen Menü zurückzukehren.
- 7 Es wird ein Bestätigungsdialogfeld eingeblendet. Drücken Sie die Taste **OK**, um das Kopieren zu starten.
- Wählen Sie andernfalls die Menüoption { **Abbrechen** }, und drücken Sie die Taste **OK**, um den Vorgang abzubrechen.

#### Nützliche Tipps:

– Alle DivX-Dateien (‘.avi’ und ‘.divx’) werden in die Videopartition der Festplatte kopiert, während alle Musikdateien (‘.mp3’ und ‘.wma’) und Digitalkamerafotos (‘.jpg’) in die Datenpartition kopiert werden.

## Wiedergabe von der Festplatte

### Festplattennavigation

Das Festplattenlaufwerk dient als Media Jukebox, auf der Sie Aufnahmen jeglicher Art (TV-Aufzeichnungen, Videos, Musik und Fotos) speichern können. Die auf die Festplatte aufgenommen oder kopierten Titel werden automatisch unter verschiedenen Inhaltskategorien gespeichert, die auf den Eigenschaften der Aufnahmen basieren.

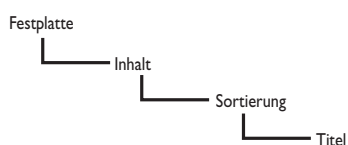

- 1 Drücken Sie die Taste **HOME**.  
→ Das Home-Menü wird angezeigt.

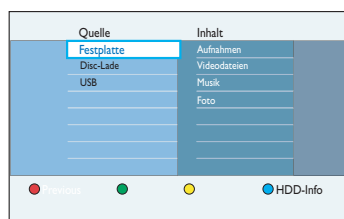

**{ Aufnahmen }**  
Enthält Aufzeichnungen aus dem Time Shift Buffer (TV-Programme).

**{ Videodateien }**  
Enthält nur DivX-Dateien oder kompatible Videodateien ('.avi' oder '.divx').

**{ Musik }**  
Enthält nur Audiodateien ('.mp3' oder '.wma').

**{ Foto }**  
Enthält nur Bilddateien ('.jpg' oder '.jpeg').

- 2 Wählen Sie einen Inhalt aus, und drücken Sie die Taste **▶**, um auf die Anzeigesortieroptionen zuzugreifen.



- 3 Die Sortieroptionen hängen von der Art des ausgewählten Inhalts ab.
- 3 Wählen Sie eine Sortieroption aus, und drücken Sie die Taste **▶**, um die Titel anzuzeigen.
- 4 Um das Menü zu verlassen, drücken Sie die Taste **HOME**.

Deutsch

## Wiedergabe von der Festplatte (Fortsetzung)

### Grundlegende Funktionsweise

Jede auf der Festplatte gespeicherte Aufnahme wird in der Festplattenliste mit einem Indexbild angezeigt.

- 1 Drücken Sie auf der Fernbedienung die Taste **HDD LIST**.

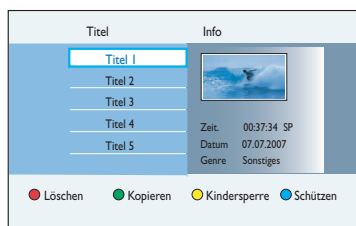

- 2 Navigieren Sie mit den Tasten **▲▼** zu dem Titel, den Sie wiedergeben möchten, und drücken Sie dann die Taste **▶||**, um die Wiedergabe zu starten.
  - Dieser Recorder verfügt über eine Funktion zur Wiederaufnahme der Wiedergabe. Die Wiedergabe wird immer ab dem Punkt des letzten Abbruchs fortgesetzt. Um die Wiedergabe am Start zu beginnen, drücken Sie die Taste **OK**.
  - Erläuterung der Symbole im Menü **{ Info }**:
    - Der Titel ist immer noch Teil der Aufnahme im 'Time Shift Buffer'.
    - Der Titel ist gesperrt.
    - Der Titel ist geschützt.
    - Der Titel wurde bereits angezeigt.
    - Der Titel wurde bereits bearbeitet.
- 3 Während der Wiedergabe können Sie die folgenden Tasten auf der Fernbedienung verwenden, um auf weitere Wiedergabefunktionen zuzugreifen.

#### PREV ◀ / NEXT ▶

- Navigieren zum Anfang oder zum vorherigen/nächsten Kapitel.

#### REW ◀◀ / FFW ▶▶

- Schnelle Rückwärts-/Vorwärtssuche. Drücken Sie die Taste erneut, um die Suchgeschwindigkeit zu erhöhen (4x, 16x, 64x, 256x).
- Im Pausenmodus wird die Zeitlupenwiedergabe gestartet.

#### ◀ (REPLAY) / ▶ (SKIP)

- Rückwärts/vorwärts springen im temporären Speicher.

#### INFO

- Ausblenden oder Anzeigen der Titelinformationen, der Zeitleiste und weiterer Features, die über die farbig gekennzeichneten Tasten aufgerufen werden können.

#### PAUSE LIVE TV ▶||

- Anzeigen eines Standbilds oder Fortsetzen der Wiedergabe.

#### STOP ■

- Abbrechen der Wiedergabe.

- 4 Um das Menü zu verlassen, drücken Sie die Taste **HOME**.

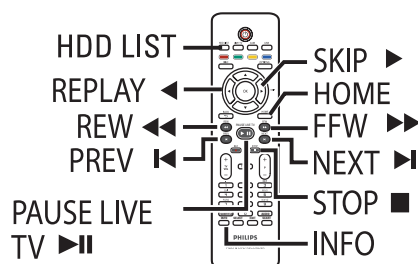

## Wiedergabe von der Festplatte (Fortsetzung)

### Löschen, Sperren oder Schützen eines Titels auf der Festplatte

Diese Optionen werden am unteren Rand des Inhaltsmenüs der Festplatte angezeigt.

- 1 Drücken Sie auf der Fernbedienung die Taste **HDD LIST**.
- 2 Navigieren Sie mit den Tasten **▲▼** zum gewünschten Titel.
- 3 Drücken Sie auf der Fernbedienung die entsprechende farbig gekennzeichnete Taste, um auf die Optionen zuzugreifen, die am unteren Rand des Menüs angezeigt werden.



#### { Löschen }

Rote Taste – Löschen des ausgewählten Titels von der Festplatte.

#### { Kopieren }

Grüne Taste – Kopieren des ausgewählten Titels auf eine beschreibbare DVD. Das Kopieren auf USB-Geräte ist nur für Datendateien möglich.

#### { Kindersperre } / { Ks. Freig }

Gelbe Taste – Zum Sperren bzw. Entsperrten ausgewählter Titel. Für die Wiedergabe des gesperrten Titels bzw. zum Entsperrten des Titels ist ein vierstelliger PIN-Code erforderlich.

**Hinweis:** Diese Option ist nur sichtbar, wenn die Einstellung { Kindersperre } aktiviert ist. Siehe 'Optionen des Systemmenüs – Wiedergabeeinstellungen – { Zugang }'.

#### { Schützen } / { Freigabe }

Blaue Taste – Schützen oder Schutz aufheben vor Bearbeiten oder versehentlichem Datenverlust bzw. Aufnahme.

- 4 Um das Menü zu verlassen, drücken Sie die Taste **HOME**.

### Wiederholen der Wiedergabe von der Festplatte

Während der Wiedergabe eines Titels von der Festplatte können Sie wählen, die Wiedergabe des Titels oder eines bestimmten Titelabschnitts zu wiederholen.

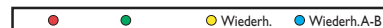

- Drücken Sie auf der Fernbedienung die **Gelbe** Taste für { **Wiedeh.** }.  
→ Der Titel wird wiederholt wiedergegeben, bis Sie die **Gelbe** Taste erneut drücken.
- Drücken Sie auf der Fernbedienung die **Blaue** Taste für { **Wiedh A-B** }.  
→ Mit dem ersten Tastendruck markieren Sie den Anfangspunkt der Wiedergabewiederholung und mit dem zweiten Tastendruck den Endpunkt.  
→ Der markierte Abschnitt wird wiederholt wiedergegeben, bis Sie die **Blaue** Taste erneut drücken.

## Wiedergabe von einem USB-Gerät

Sie können den Inhalt eines USB-Flashlaufwerks, eines USB-Speicherkartenlesers oder einer Digitalkamera über diesen Recorder anzeigen, kopieren oder löschen.

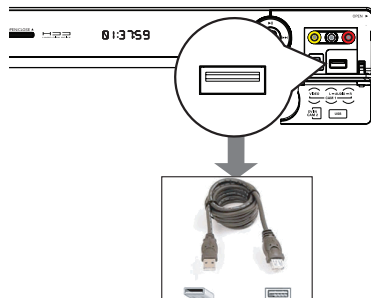

- 1 Schließen Sie das USB-Flashlaufwerk, den USB-Speicherkartenleser oder die Digitalkamera direkt an die Buchse **USB** an der Vorderseite an (wie in der Abbildung oben dargestellt).

- 2 Drücken Sie auf der Fernbedienung die Taste **USB**, um die Dateien anzuzeigen.  
→ Das Inhaltsmenü wird angezeigt.

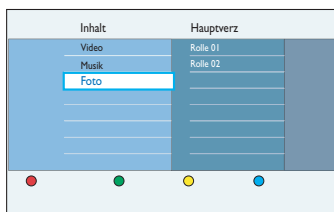

- 3 Wählen Sie die wiederzugebende Datei aus, und drücken Sie die Taste **▶II**, um die Wiedergabe zu starten.
- Während der Wiedergabe werden die verfügbaren Wiedergabeeinstellungen am unteren Bildschirmrand angezeigt.  
→ Weitere Informationen zur Wiedergabe finden Sie unter 'Wiedergeben einer Audio-CD (MP3/WMA)', 'Wiedergeben eines JPEG-Fotos (Diashow)' und 'Wiedergeben einer DivX-Disc'.

- 4 Wenn Sie die Wiedergabe anhalten möchten, drücken Sie die Taste **STOP** ■, oder trennen Sie das USB-Flashlaufwerk, den USB-Speicherkartenleser oder die Digitalkamera vom USB-Anschluss.

### Nützliche Tipps:

- Der USB-Anschluss unterstützt nur die Wiedergabe und das Kopieren von JPEG/MP3/WMA/DivX-Dateien.
- An den USB-Anschluss können nur USB-Flashlaufwerke, USB-Speicherkartenleser oder Digitalkameras angeschlossen werden.
- Wenn das USB-Gerät nicht direkt am USB-Anschluss eingesteckt werden kann, ist ein USB-Verlängerungskabel erforderlich.

## Wiedergabe von Disc

### Wiedergabefähige Discs

Mit diesem Recorder können Sie die folgenden Discs wiedergeben bzw. zur Aufnahme verwenden:

#### Aufnahme und Wiedergabe

##### DVD±RW

(DVD Rewritable);  
kann unbegrenzt oft  
überschrieben werden.



##### DVD±R

(DVD Recordable);  
kann nur einmal  
beschrieben werden.



##### DVD+R DL

(DVD+R Double Layer);  
entspricht DVD±R.



#### Nur Wiedergabe:

##### DVD Video

(Digital Versatile Disc)



##### CD-RW (CD-Rewritable)

Audio-, MP3- oder JPEG-Inhalte



##### CD-R (CD-Recordable)

Audio-, MP3- oder JPEG-Inhalte



##### Audio CD

(Compact Disc Digital Audio)



##### MP3/WMA-Disc



##### Video CD

(Formate 1.0, 1.1, 2.0)



##### Super Video CD







##### DivX, DivX Ultra



#### WICHTIG!

- Wird nach einem Tastendruck das Sperrsymbol 'X' oder  am Fernsehgerät angezeigt, ist die Funktion derzeit oder für die aktuelle Disc nicht verfügbar.
- DVD-Discs und -Player weisen regionale Einschränkungen auf. Stellen Sie vor der Wiedergabe einer Disc sicher, dass sie für die gleiche Region wie der Player ausgelegt ist.

#### Starten der Disc-Wiedergabe

- 1 Drücken Sie die Taste **STANDBY-ON** , um den Recorder einzuschalten.
- 2 Drücken Sie die Taste **OPEN CLOSE**  an der Vorderseite des Recorders.
  - Sie können auch auf der Fernbedienung die Taste **STOP**  gedrückt halten, um das Disc-Fach zu öffnen und zu schließen.
- 3 Legen Sie die Disc mit dem Aufdruck nach oben in das Fach ein, und drücken Sie dann die Taste **OPEN CLOSE** .
  - Bei doppelseitigen Discs muss der Aufdruck der Seite nach oben zeigen, die Sie wiedergeben möchten.
- 4 Schalten Sie das Fernsehgerät ein, und stellen Sie es auf den richtigen Anzeigekanal für den Recorder ein.
- 5 Die Wiedergabe startet möglicherweise automatisch.
  - Drücken Sie andernfalls die Taste **DISC**. Navigieren Sie zu dem wiederzugebenden Track oder Titel, und drücken Sie die Taste **▶||**.

#### Nützliche Tipps:

- Dieser Recorder verfügt über eine Funktion zur Wiederaufnahme der Wiedergabe (für bestimmte Disc-Typen). Drücken Sie die Taste **PLAY**, um die Wiedergabe fortzusetzen, oder drücken Sie die Taste **OK**, um die Wiedergabe am Start zu beginnen.
- Wenn am Fernsehgerät ein Dialogfeld zur Eingabe des PIN-Codes angezeigt wird, wurde für die eingelegte Disc die Kindersperre aktiviert. Sie müssen Ihren vierstelligen PIN-Code eingeben.

## Wiedergabe von Disc (Fortsetzung)

### Wiedergabe einer DVD Video Disc

Eine DVD enthält üblicherweise ein Disc-Menü. Im Disc-Menü können Sie die von Ihnen bevorzugten Einstellungen (z. B. zur Untertitel- oder Audiosprache) auswählen.

- Legen Sie eine DVD ein.
    - Wenn das Disc-Inhaltsmenü angezeigt wird, wählen Sie mit den Tasten ▲▼ eine Wiedergabeoption aus, und drücken Sie zur Bestätigung die Taste **OK**, oder geben Sie Ihre Auswahl über das **alphanumerische Tastenfeld 0–9** ein.
- So greifen Sie auf das Disc-Menü zu:**
- Drücken Sie auf der Fernbedienung die Taste **DISC**.
- So wählen Sie das vorherige oder nächste Kapitel (bzw. Titel) aus:**
- Drücken Sie während der Wiedergabe auf der Fernbedienung die Taste **SELECT**, um zwischen den Optionen { Titel } und { Kapitel } umzuschalten, und drücken Sie dann die Tasten ◀ / ▶.
- Um die Wiedergabe zu beenden, drücken Sie die Taste **STOP ■**.

### Wiedergabe von (Super) Video CDs

(Super) Video CDs können über die Funktion 'PBC' (Play Back Control, Wiedergabesteuerung) verfügen. Diese ermöglicht eine interaktive Wiedergabe der Video CDs über ein Menü im Anzeigefeld.

- Legen Sie eine (Super) Video CD ein.
  - Wenn das Disc-Inhaltsmenü angezeigt wird, wählen Sie mit den Tasten ▲▼ eine Wiedergabeoption aus, oder geben Sie Ihre Auswahl über das **alphanumerische Tastenfeld 0–9** ein, und drücken Sie zur Bestätigung die Taste **OK**.
  - Um zum vorherigen Menü zurückzukehren, drücken Sie auf der Fernbedienung die Taste **BACK ▸**.
- Um die Wiedergabe zu beenden, drücken Sie die Taste **STOP ■**.

### Wiedergabe einer beschreibbaren DVD

- Legen Sie eine beschreibbare DVD ein.  
→ Der Indexbild-Bildschirm wird angezeigt.

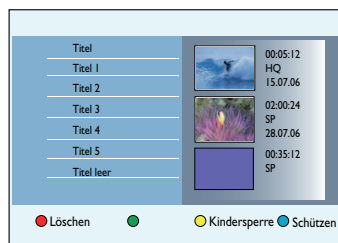

- Wählen Sie mit den Tasten ▲▼ einen Titel für die Wiedergabe aus, und drücken Sie dann die Taste **▶▶**.
- Um die Wiedergabe zu beenden, drücken Sie die Taste **STOP ■**.

#### Nützliche Tipps:

- Wenn im Anzeigefeld die Meldung { Disc Leer } angezeigt wird, befinden sich auf der aktuellen Disc keine Aufnahmen.

## Wiedergabe von Disc (Fortsetzung)

### Wiedergeben einer Audio-CD (MP3/WMA)

MP3-Dateien (MPEG1, Audio Layer 3) sind Musikdateien mit starker Komprimierung. Im MP3-Format können Sie etwa zehnmal mehr Daten (Musik, Bilder) auf einer einzelnen CD-ROM speichern als auf einer herkömmlichen CD.

- 1 Legen Sie eine Audio-CD ein.  
→ Das Inhaltsmenü wird angezeigt.
- 2 Drücken Sie andernfalls die Taste **DISC**.

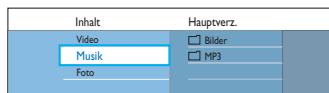

- 2 Wählen Sie das Audioalbum oder den Titel für die Wiedergabe aus, und drücken Sie die Taste **▶II**.



- 3 Während der Wiedergabe können Sie mit den Tasten **◀ / ▶** den nächsten bzw. vorherigen Titel auswählen.
- 4 Um die Wiedergabe zu beenden, drücken Sie die Taste **STOP ■**.

#### Nützliche Tipps:

- Wenn sich auf einer Disc sowohl JPEG-Bilder als auch MP3/WMA-Musikdateien befinden, können Sie mit den Menüoptionen { Foto } oder { Musik } zwischen der Wiedergabe der JPEG- und MP3/WMA-Dateien wählen.
- Bei einer Multisession-CD kann nur die erste Session wiedergegeben werden.
- Dieser Recorder unterstützt das Audioformat MP3PRO nicht.
- Wenn der Titelname einer MP3 (ID3) oder der Albumname Sonderzeichen enthält, werden diese möglicherweise nicht vom Recorder unterstützt und daher nicht korrekt angezeigt.

### Wiedergeben einer DivX-Datei

Unter 'Optionen des Systemmenüs – Setup-Einstellungen – { DivX(R) VOD }' finden Sie weitere Informationen zum Ausleihen bzw. Erwerben von Filmen über den DivX-VOD-Service. Dieser Recorder kann nur DivX-Filme wiedergeben, die kleiner als 4 GB sind.

- 1 Drücken Sie die Taste **HOME**.
- 2 Wählen Sie das Medium aus, auf dem die DivX-Datei gespeichert ist, und drücken Sie die Taste **▶**.
- 3 Wählen Sie im Inhaltsmenü die Option { **Video** }.
- 4 Navigieren Sie mit den Tasten **◀▶▲▼** zu dem Titel, den Sie wiedergeben möchten, und drücken Sie dann die Taste **▶II**, um die Wiedergabe zu starten.

Während der Wiedergabe:

- Wenn auf der DivX-Disc mehrsprachige Untertitel enthalten sind, können Sie mit der Taste **SUBTITLE** auf der Fernbedienung die Untertitelsprache ändern.
- Wenn der DivX-Titel verschiedene Audio-Tracks enthält, können Sie mit der Taste **AUDIO** auf der Fernbedienung den Audio-Stream ändern.
- So wählen Sie die Schriftart aus, die der aufgenommene Untertitel unterstützt:
  - 1) Drücken Sie die Taste **OPTIONS**.
  - 2) Navigieren Sie zur Menüoption { **Zeichensatz** }, und drücken Sie die Taste **▶**.
  - 3) Treffen Ihre Auswahl, und drücken Sie die Taste **OK**.
- 5 Um die Wiedergabe abzubrechen, drücken Sie die Taste **STOP ■**.

#### Nützliche Tipps:

- Untertiteldateien mit den Dateierweiterungen '.srt', '.smi', '.sub', '.ssa' und '.ass' werden unterstützt, jedoch nicht im Dateinavigationsmenü angezeigt.
- Der Dateiname für die Untertitel muss mit dem Dateinamen des Films übereinstimmen.
- Untertitel können bis zu einer Länge von 45 Zeichen angezeigt werden.

## Weitere Wiedergabefunktionen

### Wiedergeben von JPEG-Fotodateien (Diashow)

- 1 Drücken Sie die Taste **HOME**.

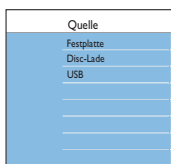

- 2 Wählen Sie das Medium aus, auf dem die JPEG-Fotos gespeichert sind, und drücken Sie die Taste **▶**.



- 3 Wählen Sie die Menüoption **{ Foto }** aus, und drücken Sie die Taste **▶**.
  - Nur für die Festplatte werden die Optionen **{ Fotorollen }** und **{ Fotoalben }** angezeigt. Drücken Sie die Taste **▶** erneut, um die gewünschte Anzeigeoption für die Fotodateien auszuwählen.

**Hinweis:** Die Option **{ Fotorollen }** ist für optische Discs und USB nicht verfügbar.

- 4 Drücken Sie mehrmals die Taste **▶**, bis eine Liste von Fotodateinamen angezeigt wird.
  - Die ersten 4 Fotos im aktuell ausgewählten Ordner werden im Feld auf der rechten Seite angezeigt.

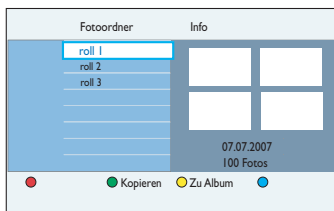

- 5 Wählen Sie eine Datei für die Wiedergabe aus, und drücken Sie die Taste **▶▶**, um die Wiedergabe der Diashow zu starten, oder die Taste **OK**, um die Übersichtsbilder anzuzeigen.
  - Während der Wiedergabe werden die verfügbaren Wiedergabeeinstellungen am unteren Bildschirmrand angezeigt.

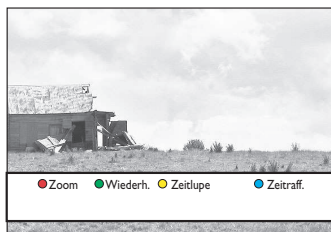

#### { Zoom }

Rote Taste – Aktivieren des Zoom-Modus. Die Wiedergabe der Diashow wird angehalten.

<b>{ Größer }</b>	Blaue Taste: Vergrößern des Bildes.
<b>{ Kleiner }</b>	Gelbe Taste: Wiederherstellen der Originalgröße.
<b>{ Ende }</b>	Rote Taste: Beenden des Zoom-Modus und Fortsetzen der Wiedergabe der Diashow.

#### { Wiederh. }

Grüne Taste – Ein- bzw. Ausschalten der Wiederholung.

#### { Zeitlupe } / { Zeitraff. }

Gelbe und blaue Tasten – Ändern der Wiedergabegeschwindigkeit der Diashow.

<b>{ Langsam }</b>	Intervall von 10 (zehn) Sekunden.
<b>{ Mittel }</b>	Intervall von 5 (fünf) Sekunden.
<b>{ Schnell }</b>	Intervall von 3 (drei) Sekunden.

- 6 Um die Wiedergabe zu beenden, drücken Sie die Taste **STOP** ■.

## Weitere Wiedergabefunktionen (Fortsetzung)

### Nützliche Tipps:

- Wenn sich auf einer Disc sowohl JPEG-Foto- als auch MP3-Musikdateien befinden, können Sie mit den Menüoptionen { Foto } oder { Musik } zwischen der Wiedergabe der JPEG- und MP3-Dateien wählen.
- Wenn das JPEG-Foto nicht als Datei des Typs 'EXIF' aufgenommen worden ist, wird das Indexbild nicht auf dem Display angezeigt. Es wird durch ein Indexbild mit blauen Bergen ersetzt.
- Einige JPEG-Dateitypen lassen sich auf diesem Recorder nicht wiedergeben.
- Möglicherweise dauert es aufgrund der großen Anzahl an Musiktiteln oder Bildern auf der DVD etwas länger, bis der Recorder den Inhalt der Disc auf dem Fernsehgerät anzeigt.
- Bei nicht lesbaren Discs oder Discs ohne Namen wird { Unbekannte Daten. } angezeigt.
- Während der Anzeige von JPEG-Fotos können Sie mit der Taste **OPTIONS** in den Live-TV-Modus umschalten.

### Unterstützte JPEG-Bilddateiformate:

- Die Dateierweiterung muss '\*.jpg' lauten und nicht '\*.jpeg'.
- Dieser Recorder kann nur mit einer Digitalkamera aufgenommene Bilder entsprechend dem JPEG-EXIF-Format anzeigen, das normalerweise von fast allen Digitalkameras verwendet wird. Motion JPEG, Progressive JPEG und andere JPEG-Formate, Bilder in anderen Formaten als JPEG oder mit Soundclips verknüpfte Bilder können nicht wiedergegeben werden.
- JPEG-Fotos mit einer Auflösung von mehr als 13 Megapixel werden nicht unterstützt.

## Wiedergeben einer Diashow mit Musik

Dies ist nur möglich, wenn die JPEG-Fotodateien und die Musik auf demselben Medium gespeichert sind.

- 1 Drücken Sie die Taste **HOME**.
- 2 Wählen Sie das Medium aus, auf dem die Musik gespeichert ist, und drücken Sie die Taste **▶**.

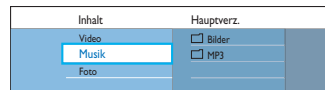

- 3 Wählen Sie die Menüoption { **Musik** } aus, und drücken Sie die Taste **▶**.
- 4 Navigieren Sie mit den Tasten **◀▶▲▼** zu dem Ordner oder der Datei, den bzw. die Sie wiedergeben möchten, und drücken Sie dann die Taste **▶||**, um die Wiedergabe zu starten.



- 5 Drücken Sie auf der Fernbedienung die **Rote** Taste für { **Diashow** }.  
→ Das Menü { **Foto-Inhalt** } wird angezeigt.
- 6 Wählen Sie eine Fotodatei aus, und drücken Sie die Taste **▶||**, um die Wiedergabe der Diashow zu starten.  
→ Die Musikwiedergabe wird fortgesetzt und wiederholt, wenn das Ende der Wiedergabeliste oder des Titels erreicht ist.
- 7 Um die Diashow abbrechen, drücken Sie die Taste **STOP ■**.

## Weitere Wiedergabefunktionen (Fortsetzung)

### Erstellen einer Foto-Wiedergabeliste (Album)

Sie können die Wiedergabe der Diaschau mit JPEG-Fotos anpassen, indem Sie Ihre Auswahl in einem Album speichern.

Dieser Recorder kann bis zu 100 Alben verwalten. Jedes Album kann bis zu 100 Bilder enthalten.

#### Hinweis:

Diese Funktion ist nur für Fotos verfügbar, die auf der Festplatte gespeichert sind.

- 1 Drücken Sie die Taste **HOME**.
- 2 Wählen Sie die Menüoption { Festplatte } aus, und drücken Sie die Taste ►.
- 3 Navigieren Sie zur Menüoption { Foto } > { Fotorollen }, und drücken Sie anschließend die Taste ►.

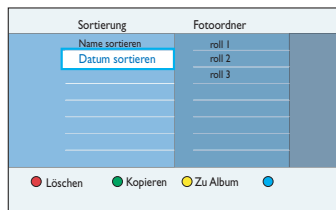

- 4 Um alle Fotos im ausgewählten Ordner auszuwählen, drücken Sie auf der Fernbedienung die Taste **SELECT**.
- 5 Um bestimmte Fotos im Ordner auszuwählen, drücken Sie die Taste **OK**, um die Übersichtsbilder anzuzeigen.

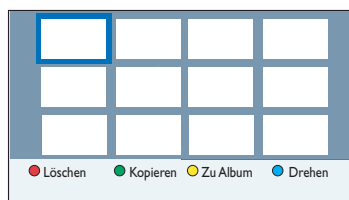

- 6 Navigieren Sie mit den Tasten ◀▶▲▼, und drücken Sie die Taste **SELECT**, um das Foto auszuwählen.  
→ In der rechten oberen Ecke der ausgewählten Fotos wird eine Markierung angezeigt.
- Um ein Foto oder die ausgewählten Fotos zu löschen, drücken Sie die **Rote** Taste für { **Löschen** }.
- 7 Drücken Sie auf der Fernbedienung die gelbe Taste für { **Zu Album** }.  
→ Das Menü { **Foto Zu Album Hinzuf.** } wird angezeigt.
- 8 Erstellen Sie ein neues Album, oder wählen Sie ein bestehendes Album aus, und drücken Sie dann die Taste **OK**, um die Fotos hinzuzufügen.  
→ Die ausgewählten Fotos werden nun im Album gespeichert.
- 9 Um das Menü zu verlassen, drücken Sie die Taste **HOME**.

## Weitere Wiedergabefunktionen (Fortsetzung)

### Bearbeiten des Albums

Sie können die Anordnung der Fotos im Album ändern, um die gewünschte Wiedergabereihenfolge für die Diashow zu erstellen oder um Fotos aus dem Album löschen. Die Fotos in { Fotorollen } bleiben hiervon jedoch unberührt.

#### Hinweis:

Diese Funktion ist nur für Fotos verfügbar, die auf der Festplatte gespeichert sind.

- 1 Drücken Sie die Taste **HOME**.
- 2 Wählen Sie die Menüoption { **Festplatte** } aus, und drücken Sie die Taste **▶**.
- 3 Navigieren Sie zur Menüoption { **Foto** } > { **Fotorollen** }, und drücken Sie anschließend die Taste **▶**.  
→ Eine Liste von Fotoalben wird angezeigt.

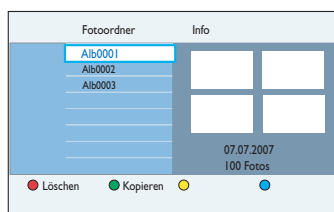

- 4 Wählen Sie mit den Tasten **▲▼** ein Album aus, und drücken Sie die Taste **OK**, um die Übersichtsbilder anzuzeigen.

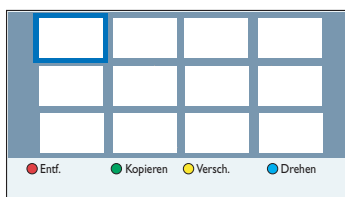

- 5 Navigieren Sie mit den Tasten **◀▶▲▼**, und drücken Sie die Taste **SELECT**, um das Foto auszuwählen.  
→ In der rechten oberen Ecke der ausgewählten Fotos wird eine Markierung angezeigt.

#### So ändern Sie die Position der Fotos im Album:

- 6 Drücken Sie auf der Fernbedienung die **Gelbe** Taste für { **Versch.** }.  
→ Daraufhin wird im Menü ein Navigator zum Ändern der Bildreihenfolge angezeigt.
- 7 Bewegen Sie mit den Tasten **◀▶▲▼** den Navigator im Menü, und drücken Sie die Taste **OK**, um die Position zu bestätigen, an der die Fotos eingefügt werden sollen.

#### So drehen Sie die ausgewählten Fotos:

- 8 Drücken Sie die **Blaue** Taste für { **Drehen** }.  
→ Das Foto wird mit jedem Tastendruck in 90-Grad-Schritten im Uhrzeigersinn gedreht.

#### So entfernen Sie Fotos aus dem Album:

- Drücken Sie die **Rote** Taste für { **Entf.** }.
- 9 Um das Menü zu verlassen, drücken Sie die Taste **HOME**.

### Löschen von Alben

- 1 Wählen Sie aus der Liste { **Fotoalben** } ein Album aus.
- 2 Drücken Sie die **Rote** Taste für { **Entf.** }.

### Ändern der Albuminformationen

- 1 Wählen Sie aus der Liste { **Fotoalben** } ein Album aus.
- 2 Drücken Sie auf der Fernbedienung die Taste **EDIT**.
- 3 Nehmen Sie die erforderlichen Änderungen in den entsprechenden Feldern vor (Name oder Datum, und drücken Sie die Tasten **OK** und **EDIT**, um das Menü zu verlassen.

## Weitere Wiedergabefunktionen (Fortsetzung)

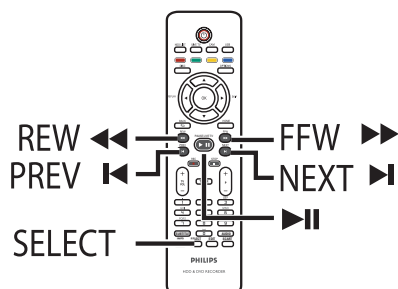

### Auswählen weiterer Titel/ Kapitel/Tracks

Wenn eine Disc mehr als einen Track, einen Titel oder ein Kapitel enthält, können Sie wie im Folgenden beschrieben zu einem anderen Track, Titel oder Kapitel wechseln.

Während der Wiedergabe:

- Drücken Sie die Taste ►I, um zum/zur nächsten Titel, Kapitel oder Track zu wechseln.
- Drücken Sie die Taste ◀I, um zum Beginn des aktuellen Titels, Kapitels oder Tracks zurückzukehren.
- Durch zweimaliges Drücken der Taste ◀I kehren Sie zum Beginn des aktuellen Titels, Kapitels oder Tracks zurück.

ODER

- Verwenden Sie das **alphanumerische Tastenfeld 0–9**, um die Titel-, Kapitel- oder Tracknummer einzugeben.

ODER

- Drücken Sie auf der Fernbedienung die Taste **SELECT**, um zwischen { Titel } und { Kapitel } umzuschalten, und drücken Sie dann die Tasten ◀I / ►I, um den vorherigen oder nächsten Titel (bzw. Kapitel) auszuwählen.

### Vorwärts- und Rückwärtssuche

Sie können eine Disc während der Wiedergabe im Schnellvorlauf oder Schnellrücklauf durchsuchen und die gewünschte Suchgeschwindigkeit auswählen.

- 1 Drücken Sie während der Wiedergabe die Taste ◀◀ (rückwärts) oder ▶▶ (vorwärts), bis die Suchgeschwindigkeits-Statusleiste (4X) auf dem Fernsehbildschirm angezeigt wird.  
→ Der Ton wird stummgeschaltet.
- 2 Drücken Sie mehrmals die Taste ◀◀ (rückwärts) oder ▶▶ (vorwärts), um die unterschiedlichen Suchgeschwindigkeiten auszuwählen (4X, 8X, 32X).
- 3 Um zur normalen Wiedergabe zurückzukehren, drücken Sie die Taste ►II.

### Anhalten der Wiedergabe und Zeitlupenwiedergabe

- 1 Drücken Sie während der Wiedergabe die Taste ►II, um die Wiedergabe anzuhalten und ein Standbild anzuzeigen.
- 2 Drücken Sie die Taste ◀◀ (rückwärts) oder ▶▶ (vorwärts), bis die Zeitlupen-Statusleiste (1/8X) auf dem Fernsehbildschirm angezeigt wird.  
→ Der Ton wird stummgeschaltet.
- 3 Drücken Sie mehrmals die Taste ◀◀ (rückwärts) oder ▶▶ (vorwärts), um die unterschiedlichen Zeitlupengeschwindigkeiten zu wählen (1/8X, 1/4X, 1/2X).
- 4 Um zur normalen Wiedergabe zurückzukehren, drücken Sie die Taste ►II.

## Weitere Wiedergabefunktionen (Fortsetzung)

Sie können während der Disc-Wiedergabe auf der Fernbedienung die Taste INFO drücken, um die verfügbaren Wiedergabeoptionen anzuzeigen. Diese Optionen sind je nach Disc-Typ unterschiedlich und können mit den entsprechenden farbigen Tasten auf der Fernbedienung ausgewählt werden.



### Anspielen einer Disc

(nur bei CD, VCD, DVD±R/±RW)

Mit dieser Funktion können Sie jeweils die ersten 10 Sekunden eines jeden Titels auf der Disc anhören.

- 1 Drücken Sie während der Wiedergabe auf der Fernbedienung die **Rote** Taste.  
→ Der Recorder wechselt nach jeweils 10 Sekunden Wiedergabedauer zum nächsten Titel.
- 2 Drücken Sie die **Rote** Taste erneut, um zur normalen Wiedergabe zurückzukehren.

### Shuffle-Wiedergabe

(nur bei CD, MP3-Disc)

Wählen Sie den Shuffle-Wiedergabemodus, damit der Recorder Titel auf der Disc in zufälliger Reihenfolge zur Wiedergabe auswählt.

- 1 Drücken Sie auf der Fernbedienung die **Grüne** Taste.  
→ Hierdurch wird die Wiedergabe aller Titel innerhalb des Ordners in zufälliger Reihenfolge gestartet.
- 2 Um die Zufallswiedergabe abzubrechen, drücken Sie erneut die **Grüne** Taste.

### Wiedergabewiederholung

Die Wiedergabewiederholungsoptionen können je nach Disc-Typ unterschiedlich sein.

- 1 Drücken Sie während der Wiedergabe auf der Fernbedienung die **Gelbe** Taste, um eine der Wiederholungsoptionen auszuwählen.  
→ Wiederholen des Kapitels (nur bei DVD, DVD±R/±RW)  
→ Wiederholen des Tracks/Titels  
→ Wiederholen des Ordners oder der Wiedergabeliste (soweit vorhanden)  
→ Wiederholen der gesamten Disc (nur bei Video-CD, Audio-CD, DVD±R/±RW)
- 2 Um die wiederholte Wiedergabe abzubrechen, drücken Sie mehrmals die **Gelbe** Taste, bis der Wiederholungsmodus deaktiviert ist, oder drücken Sie die Taste **STOP** ■.

### Wiederholen eines bestimmten Abschnitts (A-B)

Sie können die Wiedergabe eines bestimmten Abschnitts innerhalb eines Titels, Kapitels oder Tracks wiederholen. Hierzu müssen Sie den Beginn und das Ende des gewünschten Abschnitts markieren.

- 1 Drücken Sie während der Wiedergabe auf der Fernbedienung die **Blaue** Taste.  
→ Damit ist der Anfangspunkt markiert.
- 2 Drücken Sie erneut die **Blaue** Taste, um das Segmentende zu markieren.  
→ In der Programmliste wird eine Markierung angezeigt.  
→ Die Wiedergabe beginnt beim Anfang des markierten Abschnitts. Der Abschnitt wird wiederholt, bis der Wiederholungsmodus deaktiviert wird.
- 3 Um die wiederholte Wiedergabe abzubrechen, drücken Sie die erneut die **Blaue** Taste.

## Weitere Wiedergabefunktionen (Fortsetzung)

Deutsch

### Verwenden der Symbolleistenoptionen

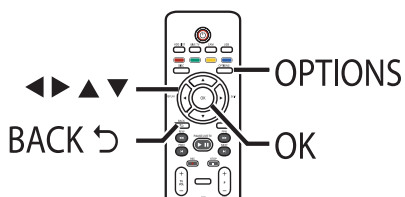

- 1 Drücken Sie während der Wiedergabe auf der Fernbedienung die Taste **OPTIONS**.  
→ Welche Optionen zur Verfügung stehen, ist vom Wiedergabezustand und Medientyp abhängig.

Während der Wiedergabe von der Festplatte:

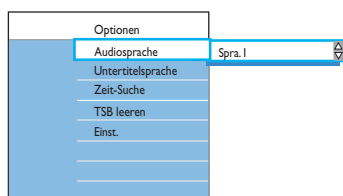

Während der Wiedergabe von Disc:

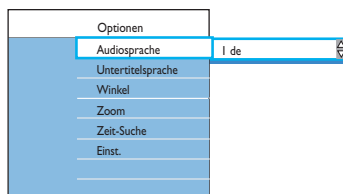

- 2 Wählen Sie mit den Tasten **▲▼** eine Einstellung aus.
- 3 Drücken Sie die Taste **▶**, um auf die weiteren Optionen zuzugreifen.  
→ Anweisungen und Erläuterungen zu den Optionen finden Sie auf den folgenden Seiten.  
→ Wenn eine Menüoption ausgeblendet ist, steht sie nicht zur Verfügung oder kann zu diesem Zeitpunkt nicht geändert werden.
- 4 Um das Menü zu verlassen, drücken Sie die Taste **OPTIONS**.

#### Hinweis:

Wählen Sie die Option **{ Einst. }**, um auf die Optionen des Setup-Menüs zuzugreifen. Weitere Informationen finden Sie unter 'Optionen des Systemmenüs'.

#### Löschen des Time Shift Buffers

Diese Option steht nur im Live-TV-Modus zur Verfügung.

- 1 Navigieren Sie zu **{ TSB leeren }**, und drücken Sie die Taste **▶**.
- 2 Drücken Sie die Taste **OK**.  
→ Es wird eine Warnmeldung eingeblendet.
- 3 Wählen Sie zum Fortfahren die Menüoption **{ Ja }** aus, und drücken Sie auf der Fernbedienung die Taste **OK**.  
→ Der Inhalt des Time Shift Buffers (TSB) wird gelöscht.

#### Ändern der Synchronsprache

Dieser Vorgang kann nur mit DVDs mit mehreren Synchronsprachen, VCDs mit mehreren Audiokanälen oder DVD±Rs/±RWs, die mit 5.1-Mehrkanal aufgenommen wurden, ausgeführt werden.

- 1 Navigieren Sie zu **{ Audiosprache }**, und drücken Sie die Taste **▶**, um auf die weiteren Optionen zuzugreifen.
- 2 Wählen Sie durch mehrmaliges Drücken der Taste **▼** die gewünschte Audiosprache oder den gewünschten Soundtrack aus.  
→ Die Sprachen können nummeriert oder abgekürzt sein, wie z. B. 'En' für Englisch.  
→ **{ Spra. I }** ist die Originalsprache und **{ Spra. II }** die zusätzliche Audiosprache.
- 3 Drücken Sie zur Bestätigung die Taste **◀**.

#### Nützliche Tipps:

– Im Disc-Wiedergabemodus können Sie durch mehrmaliges Drücken der Taste **AUDIO** auf der Fernbedienung die unterschiedlichen Audiosprachen auswählen.

## Weitere Wiedergabefunktionen (Fortsetzung)

### Ändern der Untertitelsprache

Diese Funktion steht nur bei DVDs mit mehreren Untertitelsprachen zur Verfügung. Sie können die Sprache während der Wiedergabe der DVD ändern.

- 1 Navigieren Sie zu { **Untertitelsprache** }, und drücken Sie die Taste **►**, um auf die weiteren Optionen zuzugreifen.
- 2 Wählen Sie durch mehrmaliges Drücken der Taste **▼** die gewünschte Sprache aus.  
→ Die Sprachen können nummeriert oder abgekürzt sein, wie z. B. 'En' für Englisch.
- 3 Drücken Sie zur Bestätigung die Taste **◀**.

*Nützliche Tipps:*

– Im Disc-Wiedergabemodus können Sie durch mehrmaliges Drücken der Taste **SUBTITLE** auf der Fernbedienung die unterschiedlichen Untertitelsprachen auswählen.

### Umschalten der Kamerawinkel

Diese Option ist nur bei DVDs verfügbar, bei denen Filmsequenzen aus verschiedenen Kamerawinkeln aufgenommen wurden. Sie ermöglicht die Ansicht aus verschiedenen Blickwinkeln.

- 1 Navigieren Sie zu { **Winkel** }, und drücken Sie die Taste **►**, um auf die weiteren Optionen zuzugreifen.  
→ Die für die Auswahl verfügbaren Kamerawinkel werden angezeigt.
- 2 Wählen Sie den Kamerawinkel aus, auf den Sie umschalten möchten, und drücken Sie dann zur Bestätigung die Taste **◀**.

### Vergrößern und Verkleinern

Diese Option ist nur bei der Wiedergabe von DVDs und beschreibbaren DVDs verfügbar. Damit können Sie das Bild auf dem Fernsehbildschirm vergrößern und das vergrößerte Bild verschieben.

- 1 Navigieren Sie zu { **Zoom** }, und drücken Sie die Taste **OK**, um den Zoommodus aufzurufen.  
→ Der Zoomfaktor wird auf der Zoom-Statusleiste angezeigt.

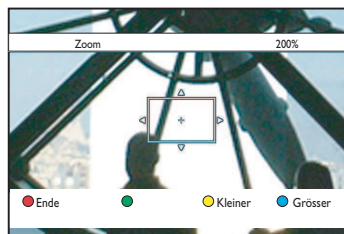

- 2 Drücken Sie auf der Fernbedienung zum Vergrößern die **Blaue** Taste und zum Verkleinern die **Gelbe** Taste.
- 3 Mit den Tasten **◀▶▲▼** können Sie das vergrößerte Bild verschieben.
- 4 Um den Zoommodus zu beenden, drücken Sie die **Rote** Taste.

### Zeitsuche

Mit dieser Option können Sie auf der aktuellen Disc zu einer bestimmten Stelle oder im Time Shift Buffer zu einem bestimmten Zeitpunkt springen.

- 1 Navigieren Sie zu { **Zeit-Suche** }, und drücken Sie die Taste **►**, um das Uhrzeitfeld aufzurufen (Stunden : Minuten : Sekunden).
- 2 Geben Sie über das **alphanumerische Tastenfeld 0-9** die Uhrzeit ein, zu der die Wiedergabe starten soll.
- 3 Drücken Sie zur Bestätigung auf **OK**.  
→ Die Wiedergabe beginnt ab dem eingegebenen Zeitpunkt.

## Bearbeiten von Aufnahmen – Festplatte

### Ändern von Titelnamen

Bei manchen TV-Kanälen wird der Name des Programms übertragen. In diesem Fall wird der Programmname beim Aufnehmen auf Festplatte automatisch gespeichert. Andernfalls werden nur die Programmnummer sowie das Datum und die Uhrzeit der Aufnahme als Titelname gespeichert.

- 1 Drücken Sie auf der Fernbedienung die Taste **HDD LIST**.

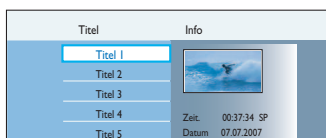

- 2 Navigieren Sie mit den Tasten **▲▼** zum gewünschten Titel.
- 3 Drücken Sie auf der Fernbedienung die Taste **EDIT**.  
→ Das Festplattenbearbeitungsmenü wird angezeigt.

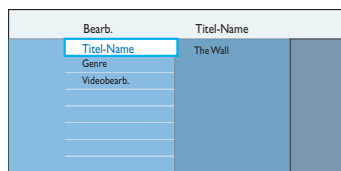

- 4 Navigieren Sie zur Menüoption { **Titel-Name** }, und drücken Sie die Taste **►**.
- 5 Drücken Sie die Tasten **▲▼**, um das Zeichen bzw. die Ziffer zu ändern, oder fügen Sie mit Hilfe des **alphanumerischen Tastenfelds 0–9** einen Eintrag hinzu.  
→ Navigieren Sie mit den Tasten **◀▶** zum vorherigen oder zum nächsten Feld.
- Um zwischen Groß- und Kleinbuchstaben umzuschalten, drücken Sie die Taste **SELECT**.
- Um den Titelnamen zu löschen, drücken Sie die **Rote Taste** für { **Entf.** }.
- 6 Drücken Sie die Taste **OK**, um die Änderungen zu bestätigen.

### Auswählen des Genre

Sie können den in der Liste enthaltenen Genretyp auswählen, um einen aufgenommenen Titel schnell und einfach wieder zu finden.

- 1 Drücken Sie auf der Fernbedienung die Taste **HDD LIST**.
- 2 Navigieren Sie mit den Tasten **▲▼** zum gewünschten Titel.
- 3 Drücken Sie auf der Fernbedienung die Taste **EDIT**.  
→ Das Festplattenbearbeitungsmenü wird angezeigt.

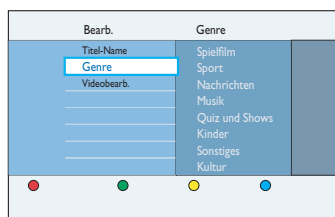

- 4 Navigieren Sie zur Menüoption { **Genre** }, und drücken Sie die Taste **►**.
- 5 Wählen Sie einen Genretyp aus, und drücken Sie zur Bestätigung die Taste **◀**.

## Bearbeiten von Aufnahmen – Festplatte (Fortsetzung)

### Bearbeiten von Videos

Nach dem Erstellen einer Aufnahme können Sie deren Videoinhalt mit diesem Recorder bearbeiten. Sie können Kapitelmarkierungen einfügen und löschen oder nicht gewünschte Szenen ausblenden.

Wenn Sie eine Aufnahme im Video-Bearbeitungsmodus abspielen, wird die gesamte Aufnahme einschließlich der ausgeblendeten Szenen wiedergegeben.

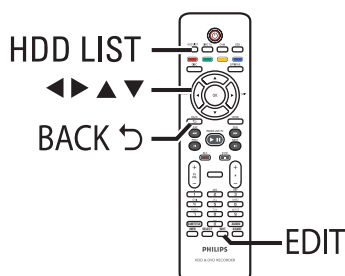

- 1 Drücken Sie auf der Fernbedienung die Taste **HDD LIST**.
- 2 Navigieren Sie mit den Tasten **▲▼** zum gewünschten Titel.
- 3 Drücken Sie auf der Fernbedienung die Taste **EDIT**.  
→ Das Festplattenbearbeitungsmenü wird angezeigt.

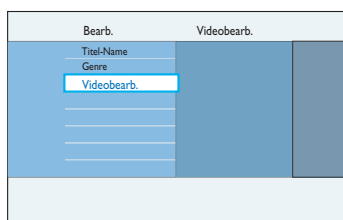

- 4 Navigieren Sie zu { **Videobearb.** }, und drücken Sie die Taste **OK**, um die Wiedergabe im Videobearbeitungsmodus zu starten.

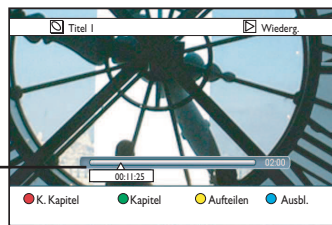

#### Videoleiste:

Der Aufnahme-/Wiedergabekopf auf der Videoleiste zeigt die aktuelle Wiedergabeposition an.

- 5 Drücken Sie auf der Fernbedienung die entsprechenden farbig gekennzeichneten Tasten, um auf die Optionen zuzugreifen, die am unteren Rand des Menüs angezeigt werden.

#### { **K. Kapitel** }

Rote Taste – Löschen aller Kapitelmarkierungen im aktuellen Titel.

#### { **Kapitel** }

Grüne Taste – Zugreifen auf das Kapitelbearbeitungsmenü.

#### { **Aufteilen** }

Gelbe Taste – Unterteilen der Aufnahme in zwei separate Titel.

#### { **Ausbl.** } / { **Ausbl.Ende** }

Blaue und grüne Tasten – Festlegen der auszublendenen Szene.

#### { **Anzeigen** } / { **Anz.Ende** }

Blaue und grüne Tasten – Sichtbarmachen der ausgeblendeten Szene.

- 6 Um das Menü zu verlassen, drücken Sie die Taste **EDIT**.

#### Nützliche Tipps:

– Der bearbeitete Titel wird im Menü mit -Symbol angezeigt.

## Bearbeiten von Aufnahmen – Festplatte (Fortsetzung)

### Zusammenfügen/Teilen eines bestimmten Kapitels in einer Aufnahme

Sie können ein Kapitel erstellen, indem Sie mit der Option { Teilen } eine Kapitelmarkierung einfügen, oder eine Kapitelmarkierung mit der Option { Zufügen } entfernen.

- Während der Wiedergabe von Festplattenaufnahmen können Sie durch Drücken der Taste **▶▶** die Wiedergabe an der Stelle anhalten, die Sie bearbeiten möchten.
- Führen Sie mit den Tasten **◀◀ / ▶▶** oder den Tasten **◀ / ▶** auf der Fernbedienung eine schnelle Rückwärts- oder Vorwärtssuche aus.
- Drücken Sie auf der Fernbedienung die **Grüne** Taste für { **Kapitel** }.  
→ Das Kapitelbearbeitungsmenü wird angezeigt.

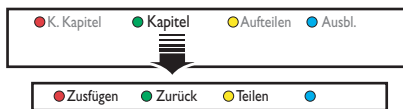

- Drücken Sie auf der Fernbedienung die entsprechenden farbig gekennzeichneten Tasten, um auf die Optionen zuzugreifen, die am unteren Rand des Menüs angezeigt werden.

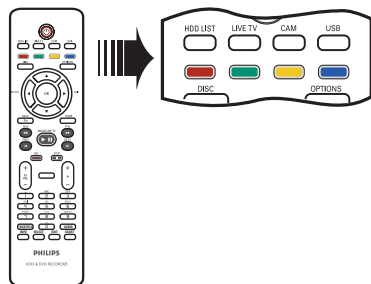

### { **Zus.fügen** }

Zusammenfügen des aktuellen Kapitels mit dem vorherigen Kapitel.

**Hinweis:** Wenn das vorherige Kapitel als ausgeblendetes Kapitel festgelegt wurde, wird das zusammengefügte Kapitel ebenfalls ausgeblendet.

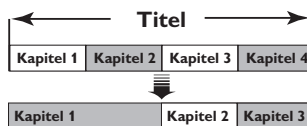

(Im Beispiel ist Kapitel 2 ausgewählt.)

### { **Zurück** }

Zurückkehren zum vorherigen Bildschirm.

### { **Teilen** }

Einfügen einer neuen Kapitelmarkierung an der aktuellen Wiedergabeposition. Damit können Sie auf einfache Weise auf einen bestimmten Punkt in der Aufnahme zugreifen oder ein Kapitel festlegen, das Sie ausblenden möchten (z. B. Werbeblöcke).

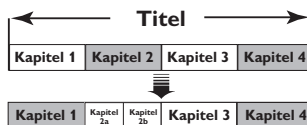

(Im Beispiel ist Kapitel 2 ausgewählt.)

### Nützliche Tipps:

– Die Anzahl der Kapitelmarkierungen, die in einem einzelnen Titel und auf der Festplatte insgesamt gespeichert werden können, ist begrenzt.

## Bearbeiten von Aufnahmen – Festplatte (Fortsetzung)

### Aufteilen von Titeln

Sie können einen Titel in zwei oder mehr Titel aufteilen. Mit dieser Funktion trennen und löschen Sie unerwünschte Teile einer Aufnahme, beispielsweise Werbeblöcke.

#### ACHTUNG!

Die Aufteilung eines Titels kann nicht rückgängig gemacht werden.

- 1 Während der Wiedergabe von Festplattenaufnahmen können Sie durch Drücken der Taste **▶▶** die Wiedergabe an der Stelle anhalten, die Sie bearbeiten möchten.

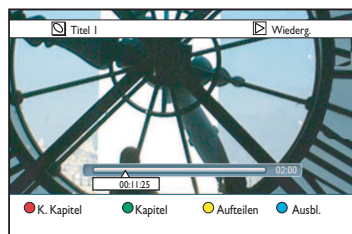

- Führen Sie mit den Tasten **◀◀ / ▶▶** oder den Tasten **◀ / ▶** auf der Fernbedienung eine schnelle Rückwärts- oder Vorwärtssuche aus.
- 2 Drücken Sie auf der Fernbedienung die Taste **EDIT**.
  - 3 Drücken Sie auf der Fernbedienung die **Gelbe** Taste für { **Aufteilen** }.  
→ Vom derzeitigen Wiedergabepunkt aus werden ein neuer Titel und ein neues Indexbild erstellt.

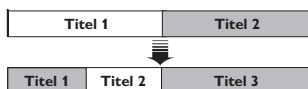

(Im Beispiel ist Titel 1 ausgewählt.)

### Ausblenden unerwünschter Szenen

Sie können bestimmte Szenen (z. B. Werbeblöcke) bei der Wiedergabe ausblenden und anschließend wieder einblenden.

- 1 Während der Wiedergabe von Festplattenaufnahmen können Sie durch Drücken der Taste **▶▶** die Wiedergabe an der Stelle anhalten, die Sie bearbeiten möchten.
- Führen Sie mit den Tasten **◀◀ / ▶▶** oder den Tasten **◀ / ▶** auf der Fernbedienung eine schnelle Rückwärts- oder Vorwärtssuche aus.
- 2 Drücken Sie auf der Fernbedienung die Taste **EDIT**.
- 3 Drücken Sie auf der Fernbedienung die **Blaue** Taste für { **Ausbl.** }.  
→ Hierdurch wird die Anfangsmarkierung für das Ausblenden gesetzt.



- 4 Drücken Sie auf der Fernbedienung die Taste **▶▶**, um das Ende der Szene zu suchen, die ausgeblendet werden soll.
- 5 Drücken Sie die **Grüne** Taste für { **Ausbl. Ende** }.  
→ Hierdurch wird die Endmarkierung für das Ausblenden gesetzt.  
→ Der ausgeblendete Bereich ist blau markiert.
- Andernfalls brechen Sie den Vorgang ab, indem Sie auf der Fernbedienung die **Blaue** Taste für { **Abbrechen** } drücken.
- 6 Um das Menü zu verlassen, drücken Sie die Taste **EDIT**.

## Bearbeiten von Aufnahmen – Festplatte (Fortsetzung)

### Anzeigen der ausgeblendeten Szene

- 1 Drücken Sie während der Wiedergabe von Festplattenaufnahmen auf der Fernbedienung die Taste **EDIT**.  
→ Im Videobearbeitungsmodus wird das ausgeblendete Kapitel wiedergegeben.

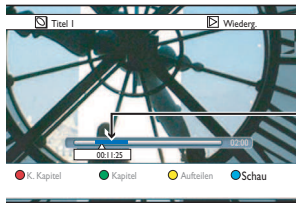

Ausgeblendete Szenen

- 2 Drücken Sie auf der Fernbedienung die **Blaue** Taste für { **Anzeigen** }.  
→ Hierdurch wird der Anfang der Szene für die Anzeige markiert.
- 3 Drücken Sie auf der Fernbedienung die Taste **▶▶**, um das Ende der Szene zu suchen, die ausgeblendet werden soll.
- 4 Drücken Sie die **Grüne** Taste für { **Anz.Ende** }.
- Andernfalls brechen Sie den Vorgang ab, indem Sie auf der Fernbedienung die **Blaue** Taste für { **Abbrechen** } drücken.

#### Nützliche Tipps:

- Im Video-Bearbeitungsmodus werden alle ausgeblendeten Kapitel wiedergegeben.
- Das Ausblenden oder Anzeigen von Szenen kann nur innerhalb eines Titels ausgewählt werden.

### Löschen aller Kapitelmarkierungen

Während der Aufnahme wird die Kapitelmarkierung automatisch in einem bestimmten Intervall gesetzt, wenn diese Funktion aktiviert ist. Sie können alle Kapitelmarkierungen löschen, wenn die Aufnahme beendet ist.

- 1 Drücken Sie während der Wiedergabe von Festplattenaufnahmen auf der Fernbedienung die Taste **EDIT**.

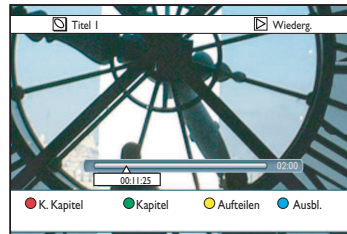

- 2 Drücken Sie auf der Fernbedienung die **Rote** Taste für { **K. Kapitel** }.  
→ Alle Kapitelmarkierungen im aktuellen Titel werden gelöscht.

## Bearbeiten von Aufnahmen – beschreibbare DVDs

### Über das Bearbeiten von beschreibbaren DVDs

Dieser Recorder verfügt über diverse Disc-Bearbeitungsoptionen. Im Disc-Bearbeitungsmenü können Sie den Inhalt einer Disc und die Einstellungen für eine bespielte DVD ändern. Eine finalisierte DVD±R kann nicht mehr bearbeitet werden. Der bearbeitete Inhalt ist möglicherweise nicht verfügbar, wenn Sie die Disc auf einem anderen DVD-Player wiedergeben.

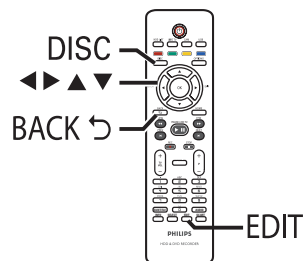

- Welche Optionen im Bearbeitungsmenü angezeigt werden, ergibt sich aus der jeweiligen Situation und dem Disc-Typ.
- Ändern des Disc-Namens
  - DVD kompatibel machen (nur bei DVD±RW)
  - Disc finalisieren (nur bei DVD±R)
  - Ändern von Titelnamen
  - Löschen aller Titel
  - Videobearbeitung

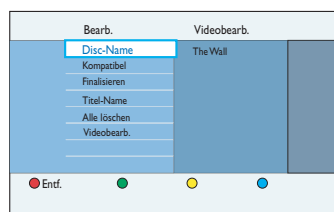

### Indexbild-Bildschirm

Der Indexbild-Bildschirm zeigt die Aufnahmen auf einer beschreibbaren DVD an. Er wird auf dem Fernsehgerät nach dem Einlegen einer beschreibbaren DVD oder nach dem Abbrechen der Wiedergabe angezeigt.

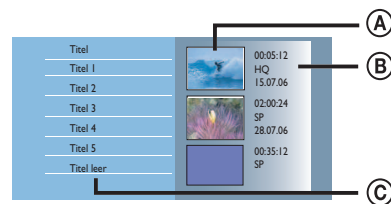

Der Indexbild-Bildschirm stellt die zu einer bestimmten Aufnahme gespeicherten Informationen dar:

- (A) Das Indexbild des Titels.
- (B) Die Titelinformationen (Länge der Aufnahme, Aufnahmemodus und -datum).
- (C) Der leere Speicherplatz für Aufnahmen.

#### Nützliche Tipps:

- Wenn die Disc nicht mit diesem Recorder aufgenommen wurde, weist der Indexbild-Bildschirm möglicherweise ein anderes Format auf. Sie müssen das Disc-Menü vor der Bearbeitung an das Format dieses Recorders anpassen. Weitere Informationen finden Sie unter 'Über das Home-Menü – Ändern des Disc-Formats für beschreibbare DVDs'.

## Bearbeiten von Aufnahmen – beschreibbare DVDs

### Ändern von Disc-/Titelnamen

Der ursprüngliche Disc-/Titelname wird vom Recorder automatisch generiert. Sie können den Disc-/Titelnamen ändern, indem Sie die unten stehenden Schritte durchführen.

- 1 Legen Sie eine bespielte DVD in den Recorder ein.  
→ Der Indexbild-Bildschirm wird angezeigt.
- 2 Drücken Sie auf der Fernbedienung die Taste **EDIT**.  
→ Das Bearbeitungsmenü wird angezeigt.
- 3 Navigieren Sie zur Menüoption { **Disc-Name** } oder { **Titel-Name** }, und drücken Sie die Taste **▶**.
- 4 Drücken Sie die Tasten **▲▼**, um das Zeichen bzw. die Ziffer zu ändern, oder fügen Sie mit Hilfe des **alphanumerischen Tastenfelds 0–9** einen Eintrag hinzu.  
→ Navigieren Sie mit den Tasten **◀▶** zum vorherigen oder zum nächsten Feld.
- Um zwischen Groß- und Kleinbuchstaben umzuschalten, drücken Sie auf der Fernbedienung die Taste **SELECT**.
- 5 Drücken Sie die Taste **OK**, um die Änderungen zu bestätigen.

### Umwandeln der bearbeiteten DVD±RW in eine kompatible Disc

Bei der Wiedergabe von einem anderen DVD-Player werden möglicherweise von der bearbeiteten DVD±RW noch immer die ursprünglichen Titel oder die verborgenen Szenen wiedergegeben. Mit dieser Funktion können Sie eine bearbeitete DVD±RW mit anderen Playern kompatibel machen.

- 1 Legen Sie eine bespielte DVD±RW in den Recorder ein.  
→ Der Indexbild-Bildschirm wird angezeigt.
- 2 Drücken Sie auf der Fernbedienung die Taste **EDIT**.  
→ Das Bearbeitungsmenü wird angezeigt.
- 3 Navigieren Sie zu { **Kompatibel** }, und drücken Sie die Taste **OK**.  
→ Wenn die Option nicht ausgewählt werden kann, ist die Disc bereits kompatibel.
- 4 Drücken Sie die Taste **OK**, um fortzufahren.

### Löschen aller Aufnahmen/Titel

Ermöglicht das Löschen aller Aufnahmen von der aktuellen beschreibbaren DVD.

- 1 Legen Sie eine bespielte DVD in den Recorder ein.  
→ Der Indexbild-Bildschirm wird angezeigt.
- 2 Drücken Sie auf der Fernbedienung die Taste **EDIT**.  
→ Das Bearbeitungsmenü wird angezeigt.
- 3 Navigieren Sie zu { **Alle löschen** }, und drücken Sie die Taste **OK**.  
→ Es wird eine Warnmeldung eingeblendet.
- 4 Wählen Sie zum Fortfahren die Menüoption { **Löschen** }, und drücken Sie auf der Fernbedienung die Taste **OK**.
- Wählen Sie andernfalls die Menüoption { **Abbrechen** }, und drücken Sie die Taste **OK**, um den Vorgang abubrechen.

## Bearbeiten von Aufnahmen – beschreibbare DVDs

### Finalisieren der DVD±R für die Wiedergabe

Eine DVD±R- oder DVD±R (DL)-Disc muss finalisiert werden, bevor Sie sie auf einem anderen DVD-Player wiedergeben können. Andernfalls kann die DVD±R ausschließlich mit diesem Recorder wiedergegeben werden.

#### Hinweis:

Auf einer finalisierten DVD±R können keine weiteren Aufnahmen oder Bearbeitungen erfolgen. Vergewissern Sie sich, dass Sie alle Aufnahmen und Bearbeitungen abgeschlossen haben, bevor Sie die Disc finalisieren.

- 1 Legen Sie eine bespielte DVD±R in den Recorder ein.  
→ Der Indexbild-Bildschirm wird angezeigt.
- Drücken Sie andernfalls die Taste **DISC**.
- 2 Drücken Sie auf der Fernbedienung die Taste **EDIT**.  
→ Das Bearbeitungsmenü wird angezeigt.
- 3 Navigieren Sie zu { **Finalisieren** }, und drücken Sie die Taste **OK**.  
→ Es wird eine Warnmeldung eingeblendet.
- 4 Wählen Sie zum Fortfahren die Menüoption { **Finalisieren** }, und drücken Sie auf der Fernbedienung die Taste **OK**.  
→ Je nach Aufnahmelänge kann das Finalisieren bis zu 30 Minuten dauern.  
→ Versuchen Sie nicht, das Disc-Fach zu öffnen, und schalten Sie das Gerät nicht aus, da die Disc hierdurch unbrauchbar werden kann.
- Wählen Sie andernfalls die Menüoption { **Abbrechen** }, und drücken Sie die Taste **OK**, um den Vorgang abzubrechen.

### Löschen einer Aufnahme bzw. eines Titels

Sie können einzelne Titel von der Disc löschen. Bei DVD±R-Discs steht der gelöschte Speicherbereich jedoch nicht für weitere Aufnahmen zur Verfügung.

- 1 Legen Sie eine bespielte DVD in den Recorder ein.  
→ Der Indexbild-Bildschirm wird angezeigt.
- Drücken Sie andernfalls die Taste **DISC**.
- 2 Navigieren Sie mit den Tasten ◀▶▲▼ zum gewünschten Titel.

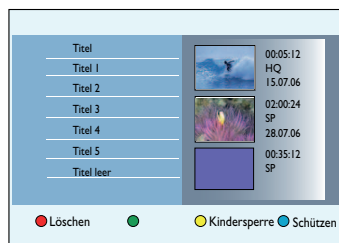

- 3 Drücken Sie auf der Fernbedienung die **Rote** Taste für { **Löschen** }.  
→ Es wird eine Warnmeldung eingeblendet.
- 4 Wählen Sie zum Fortfahren die Menüoption { **Löschen** } aus, und drücken Sie auf der Fernbedienung die Taste **OK**.  
→ Bei DVD±RW-Discs wird im Indexbild-Bildschirm { Titel leer } an der Stelle angezeigt, an der der Titel gelöscht wurde. Der leere Bereich kann für neue Aufnahmen verwendet werden.  
→ Bei DVD±R-Discs wird im Indexbild-Bildschirm { Titel gelöscht } an der Stelle angezeigt, an der der Titel gelöscht wurde. Während der Wiedergabe wird der gelöschte Titel übersprungen.
- Wählen Sie andernfalls die Menüoption { **Abbrechen** }, und drücken Sie die Taste **OK**, um den Vorgang abzubrechen.

## Bearbeiten von Aufnahmen – beschreibbare DVDs

### Sperren/Entsperren der Disc für die Wiedergabe

Sie können die Wiedergabe einer aufgezeichneten Disc wahlweise sperren.

#### Vor Beginn ...

Aktivieren Sie die Kindersperrenfunktion. Weitere Informationen finden Sie unter 'Optionen des Systemmenüs – Wiedergabeeinstellungen – Zugang – Kindersperre'.

- 1 Legen Sie eine bespielte DVD in den Recorder ein.  
→ Der Indexbild-Bildschirm wird angezeigt.
- Drücken Sie andernfalls die Taste **DISC**.
- 2 Drücken Sie auf der Fernbedienung die **Gelbe** Taste für { **Kindersp** }.

#### Hinweis:

Wenn die Disc gesperrt ist, ist für die Wiedergabe der gesperrten Disc bzw. zum Entsperren der Disc ein vierstelliger PIN-Code erforderlich.

### Sichern der aufgenommenen Titel (DVD±RW)

Sie können den aufgenommenen Titel auf einer DVD±RW sichern, um zu verhindern, dass Aufnahmen versehentlich gelöscht oder bearbeitet werden.

- 1 Legen Sie eine bespielte DVD±RW in den Recorder ein.  
→ Der Indexbild-Bildschirm wird angezeigt.
- Drücken Sie andernfalls die Taste **DISC**.
- 2 Navigieren Sie mit den Tasten ◀▶▲▼ zum gewünschten Titel.
- 3 Drücken Sie auf der Fernbedienung die **Blaue** Taste für { **Schützen** }.

#### Hinweis:

Bei gesicherten Titeln kann mit der blauen Taste auf { **Freigabe** } umgeschaltet werden. Mit dieser Option können Sie die Sicherungseinstellung bei Bedarf aufheben.

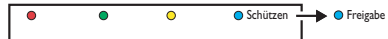

## Bearbeiten von Aufnahmen – beschreibbare DVDs

### Bearbeiten von Videos

Nach dem Erstellen einer Aufnahme können Sie deren Videoinhalt mit diesem Recorder bearbeiten. Sie können Kapitelmarkierungen hinzufügen und löschen und nicht gewünschte Szenen ausblenden.

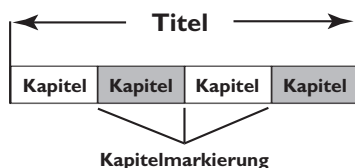

Wenn Sie eine Aufnahme im Video-Bearbeitungsmodus abspielen, wird die gesamte Aufnahme einschließlich der ausgeblendeten Szenen wiedergegeben.

- 1 Legen Sie eine bespielte DVD in den Recorder ein.  
→ Der Indexbild-Bildschirm wird angezeigt.
- Drücken Sie andernfalls die Taste **DISC**.
- 2 Navigieren Sie mit den Tasten ◀▶▶▶ zum gewünschten Titel, und drücken Sie dann die Taste ▶II, um die Wiedergabe zu starten.
- 3 Suchen Sie mit den Tasten ◀◀ / ▶▶ oder den Tasten ◀ / ▶ auf der Fernbedienung nach der Szene, die Sie bearbeiten möchten, und drücken Sie dann die Taste ▶II, um die Wiedergabe anzuhalten.
- 4 Drücken Sie auf der Fernbedienung die Taste **EDIT**.  
→ Das Videobearbeitungsmenü wird angezeigt.

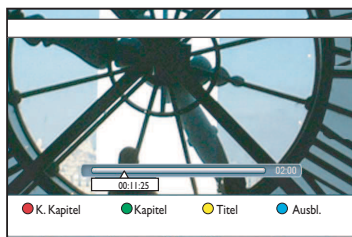

- 5 Drücken Sie auf der Fernbedienung die entsprechenden farbig gekennzeichneten Tasten, um auf die Optionen zuzugreifen, die am unteren Rand des Menüs angezeigt werden.

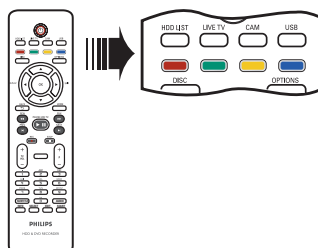

#### { K. Kapitel }

Rote Taste – Löschen aller Kapitelmarkierungen im aktuellen Titel.

#### { Kapitel }

Grüne Taste – Zugreifen auf das Kapitelbearbeitungsmenü.

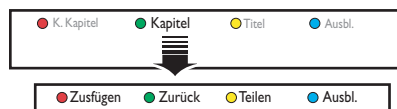

#### { Zusfügen }

Zusammenfügen des aktuellen Kapitels mit dem vorherigen Kapitel.

**Hinweis:** Wenn die beiden einzelnen Kapitel ausgeblendet sind, ist auch das zusammengefügte Kapitel ausgeblendet.

#### { Zurück }

Zurückkehren zum vorherigen Bildschirm.

#### { Teilen }

Einfügen einer neuen Kapitelmarkierung an der aktuellen Wiedergabeposition. Damit können Sie auf einfache Weise auf einen bestimmten Punkt in der Aufnahme zugreifen oder ein Kapitel festlegen, das Sie ausblenden möchten.

#### { Ausbl. } / { Anzeigen }

Aus- oder Einblenden des aktuellen Kapitels. Während der Wiedergabe wird das ausgeblendete Kapitel übersprungen.

## Bearbeiten von Aufnahmen – beschreibbare DVDs

### { Titel }

Gelbe Taste – Zugreifen auf das  
Titelbearbeitungsmenü.

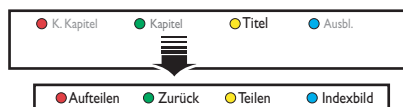

Deutsch

{ **Aufteilen** } nur bei DVD+RW  
Erstellen eines neuen Titels ab dem  
aktuellen Punkt der Wiedergabe. Der  
bestehende Titel wird in zwei Titel  
aufgeteilt.

**Achtung!** Die Aufteilung eines Titels kann  
nicht rückgängig gemacht werden.

{ **Zurück** }  
Zurückkehren zum vorherigen Bildschirm.

{ **Indexbild** }  
Verwenden der aktuellen Szene als  
Indexbild.

**Hinweis:** Im Indexbild-Bildschirm wird  
normalerweise das erste Bild einer  
Aufnahme als Indexbild des Titels angezeigt.

### { Ausbl. } / { Anzeigen }

Blaue Taste – Aus- oder Einblenden des  
aktuellen Kapitels.

#### Nützliche Tipps:

- Im Video-Bearbeitungsmodus werden alle ausgeblendeten Kapitel wiedergegeben.
- Das Ausblenden oder Anzeigen von Szenen kann nur innerhalb eines Titels ausgewählt werden.
- Die Anzahl der Kapitelmarkierungen, die in einem einzelnen Titel und auf der Festplatte insgesamt gespeichert werden können, ist begrenzt.

## Optionen des Systemmenüs

### Navigation im Systemmenü

Das Systemmenü enthält verschiedene Einrichtungsoptionen für den Recorder.

#### Vor Beginn ...

Markieren Sie im Time Shift Buffer den Inhalt, den Sie auf der Festplatte aufnehmen möchten. Andernfalls wird der gesamte Inhalt gelöscht, wenn Sie auf die Option { **Tuner** } oder { **Setup** } zugreifen.

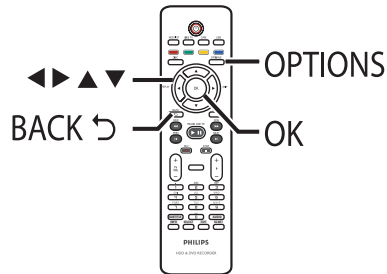

- 1 Drücken Sie auf der Fernbedienung die Taste **OPTIONS**.  
→ Das Menü { Optionen } wird angezeigt.

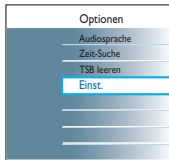

- 2 Navigieren Sie zu { **Einst.** }, und drücken Sie die Taste **OK**.  
→ Das Systemeinstellungsmenü wird angezeigt.

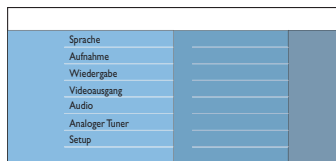

- 3 Verwenden Sie die Tasten ▲▼◀▶, um die Auswahlleiste nach oben, unten, links oder rechts zu verschieben und die Menüoptionen zu durchlaufen.  
→ Anweisungen und Erläuterungen zu den Optionen finden Sie auf den folgenden Seiten.  
→ Wenn eine Menüoption ausgeblendet ist, steht sie nicht zur Verfügung oder kann zu diesem Zeitpunkt nicht geändert werden.
- 4 Drücken Sie die Taste **OK**, um die Auswahl oder die neue Einstellung zu bestätigen.
- Um zum vorherigen Menü zurückzukehren, drücken Sie die Taste ◀.
- 5 Um das Menü zu verlassen, drücken Sie die Taste **OPTIONS**.

#### Hinweis:

**Weitere Informationen zur Einstellung { Aufnahme } finden Sie unter 'Vor der Aufnahme – Standard-Aufnahmeeinstellungen'.**

## Optionen des Systemmenüs (Fortsetzung)

### Spracheinstellungen

(die unterstrichenen Optionen sind die werkseitigen Standardeinstellungen)

#### **Audiosprache**

Auswählen der gewünschten Audiosprache für DVDs mit mehreren Soundtracks, VCDs mit mehreren Audiokanälen oder DVD±R/±RWs, die mit 5.1-Mehrkanal aufgenommen wurden.

#### **Untertitelsprache**

Auswählen der gewünschten Untertitelsprache für die DVD-Wiedergabe.

##### **Hinweise:**

- Ist die ausgewählte Audio-/Untertitelsprache auf der Disc nicht verfügbar, wird stattdessen die Standardsprache der Disc verwendet.
- Bei manchen DVDs können Untertitel- und Audiosprache nur über das Disc-Menü der DVD geändert werden.

#### **Zweisprachig**

Auswählen der zu verwendenden Aufnahmesprache für TV-Programme (nur analoge TV-Kanäle), die mit einer zusätzlichen Audiosprache ausgestrahlt werden. Beispielsweise kann ein Programm auf Englisch mit Spanisch als zusätzlicher Sprachoption angeboten werden.

- { **Spra. I** } – Originalsprache.
- { **Spra. II** } – Zusätzliche Audiosprache.

#### **Menüsprache**

Auswählen der Menüsprache für das OSD-Menü dieses Geräts. Diese Einstellung wird von der Erstinstallation übernommen.

## Optionen des Systemmenüs (Fortsetzung)

### Wiedergabeeinstellungen

(die unterstrichenen Optionen sind die werkseitigen Standardeinstellungen)

#### Zugang

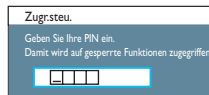

Wenn diese Option ausgewählt ist, werden Sie aufgefordert, den vierstelligen PIN-Code einzugeben.

#### Hinweise:

- Wenn Sie dies das erste Mal vornehmen, geben Sie über das alphanumerische Tastenfeld 0–9 auf der Fernbedienung einen beliebigen vierstelligen PIN-Code ein.
- Wenn Sie Ihren vierstelligen PIN-Code vergessen haben, geben Sie '1504' ein. Geben Sie dann einen beliebigen vierstelligen Code Ihrer Wahl ein, und geben Sie denselben PIN-Code zur Bestätigung erneut ein.

#### Kindersp:

Mit dieser Funktion können bestimmte Discs oder auf der Festplatte aufgenommene Titel für Kinder gesperrt werden.

- { Ein } – Aktivieren der Kindersperre.  
Für die Wiedergabe der gesperrten Disc bzw. des gesperrten Titels auf der Festplatte ist ein vierstelliger PIN-Code erforderlich.
- { Aus } – Alle Discs können wiedergegeben werden.

#### Hinweise:

- Dieser Recorder kann die Einstellungen für 50 Discs speichern.
- Wenn diese Funktion aktiviert ist, wird bei Auswahl eines Titels im Inhaltsmenü die Option { Kindersp } in den farblich gekennzeichneten Optionen am unteren Bildschirmrand angezeigt. Drücken Sie auf der Fernbedienung die **Gelbe** Taste, um die Kindersperre ein- bzw. auszuschalten.

#### PIN ändern:

Festlegen eines neuen PIN-Codes. Folgen Sie den Anweisungen im Menü, um den PIN-Code zu ändern.

**Hinweis:** Um die Änderung zu verwerfen, drücken Sie auf der Fernbedienung die Taste **BACK**.

#### Display

Festlegen der OSD-Menü-Ebene.

#### OSD:

- { Voll } – Während des Betriebs werden ständig umfassende Informationen angezeigt.
- { Reduziert } – Der Hilfetext und die farbige Schaltflächenleiste werden nicht mehr angezeigt.

#### Displayhelligkeit:

Festlegen der Helligkeit des Anzeigefelds an der Vorderseite.

- { Hell } – Normale Helligkeit.
- { Gedimmt } – Mittlere Helligkeit.
- { Aus } – Ausschalten des Anzeigefelds.

## Optionen des Systemmenüs (Fortsetzung)

### Wiedergabeeinstellungen

(die unterstrichenen Optionen sind die werkseitigen Standardeinstellungen)

#### **PBC**

Die Funktion zur Wiedergabesteuerung ist nur für VCDs/SVCDs verfügbar. Diese Funktion ermöglicht eine interaktive Wiedergabe von Video-CDs (2.0) über ein Displaymenü.

- { Aus }
- Nach dem Einlegen einer VCD/SVCD wird das Inhaltsmenü übersprungen, und die Wiedergabe wird direkt von Anfang an gestartet.
- { Ein }
- Nach dem Einlegen einer VCD/SVCD wird am Fernsehgerät das Inhaltsmenü angezeigt (soweit vorhanden).

**Hinweis:** Diese Option ist nur verfügbar, wenn im Disc-Fach eine VCD/SVCD eingelegt ist.

#### **Wied.-Intervall**

Legen Sie das Wiederholungsintervall fest (Minuten : Sekunden), und drücken Sie zur Bestätigung die Taste **OK**. Es können maximal 59 Minuten und 59 Sekunden eingestellt werden.

Im Live-TV-Modus können Sie mit der Taste ◀ auf der Fernbedienung den Rückwärtssprung der Wiedergabe starten.

#### **Üb.-Intervall**

Legen Sie das Überspringen-Intervall fest (Minuten : Sekunden), und drücken Sie zur Bestätigung die Taste **OK**. Es können maximal 59 Minuten und 59 Sekunden eingestellt werden.

Im Live-TV-Modus können Sie mit der Taste ▶ auf der Fernbedienung das Überspringen der Wiedergabe starten.



## Optionen des Systemmenüs (Fortsetzung)

### Video-Ausgangseinstellungen

(die unterstrichenen Optionen sind die werkseitigen Standardeinstellungen)

#### Format

Das Bildformat kann an das Fernsehgerät angepasst werden.

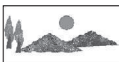
- { 4:3 Letterbox } – Breitbildanzeige mit schwarzen Balken am oberen und unteren Bildrand. 
- { 4:3 Panscan } – Bilddarstellung mit voller Höhe und abgeschnittenen Seiten. 
- { Breitbild 16:9 } – Für Breitbild-Fernsehgeräte (Seitenverhältnis 16:9). 

#### Video-Ausgang

Auswählen des passenden Video-Ausgangs für die Verbindung zwischen Recorder und Fernsehgerät.

- { SCART (RGB) } – Für eine Scart-Verbindung.
- { HDMI-Ausgang } – Für eine HDMI-Videoverbindung.

**Hinweis:** Für Verbindungen über S-Video oder Composite Video (CVBS) ist die Videoausgangseinstellung nicht erforderlich.

#### HDMI

Diese Funktion ist nur für die HDMI-Verbindung verfügbar.

- { Auto } – Automatische Auswahl der besten unterstützten Videoauflösung.
- { Nativ } – Anpassung an die geräteeigene Videoauflösung.
- { Manu. } – Auswählen einer geeigneten Videoauflösung, abhängig von der Fähigkeit des angeschlossenen Fernseh- oder Wiedergabegeräts zur Optimierung des HDMI-Videoausgangs (480p/576p, 720p 50/60Hz, 1080i 50/60Hz, 1080p 50/60Hz). 'i' kennzeichnet 'Interlaced', und 'p' kennzeichnet 'Progressiv'.

#### Schwarzwert

Anpassen der Farbdynamik bei NTSC-Discs.

- { Normal } – Normaler Farbkontrast.
- { Erweitert } – Verbesserter Farbkontrast und Bildaufhellung bei NTSC-kompatiblen DVDs.

## Optionen des Systemmenüs (Fortsetzung)

### Audioeinstellungen (die unterstrichenen Optionen sind die werkseitigen Standardeinstellungen)

#### Audioausgang

Diese Einstellung ist nur erforderlich, wenn Sie das Audio-/Videogerät über die Buchse COAXIAL/OPTICAL OUT des Recorders angeschlossen haben.

- { Alle } – Das angeschlossene Gerät unterstützt Mehrkanal-Audioformate. Das digitale Audioformat entspricht dem der Disc.
- { Nur PCM } – Das angeschlossene Gerät unterstützt keine Mehrkanalformate. Der Recorder konvertiert das Mehrkanalformat in das PCM-Format (Pulse Code Modulation).

#### HDMI-Audio

Diese Einstellung ist nur erforderlich, wenn Sie Ihren Fernseher oder ein anderes Gerät über die Buchse HDMI OUT des Recorders angeschlossen haben.

- { Auto } – Automatische Auswahl des besten unterstützten Audioausgangs über die HDMI-Verbindung.
- { Deaktivieren } – Deaktivieren des HDMI-Audioausgangs. In diesem Fall ist eine alternative Audioverbindung vom Recorder zum Fernsehgerät erforderlich.

#### Tonbetrieb

Diese Einstellung ist nur erforderlich, wenn Sie das externe Audio-/Videogerät an die Buchsen AUDIO OUT L/R des Recorders angeschlossen haben.

- { Stereo } – Tonwiedergabe über die linken und rechten Audiokanäle. Verwenden Sie diese Einstellung, wenn der Recorder an ein Stereo-Fernsehgerät oder eine Stereoanlage angeschlossen ist.
- { Surround } – Das angeschlossene Audio-/Videogerät ist mit Dolby Surround kompatibel. Dolby Digital und MPEG-2-Mehrkanal werden zu einem kompatiblen Zweikanal-Ausgangssignal gemischt.

#### Nachtbetrieb

In diesem Modus ist die Audiowiedergabe bei niedriger Lautstärke optimiert. Laute Töne werden abgeschwächt, und leise Töne werden verstärkt, damit sie besser hörbar sind. Diese Funktion ist nur verfügbar, wenn Sie DVD-Discs wiedergeben.

- { Ein } – Aktivieren des Nachtmodus.
- { Aus } – Deaktivieren des Nachtmodus. Wählen Sie diese Option, wenn Sie den Surround-Sound in seinem vollen Dynamikbereich genießen möchten.

## Optionen des Systemmenüs (Fortsetzung)

### Analogtuner-Einstellungen

#### Auto Suche

Drücken Sie auf der Fernbedienung die Taste **OK**, um die automatische Suche der TV-Kanäle zu starten. Dabei werden alle zuvor gespeicherten analogen TV-Kanäle überschrieben. Dieser Vorgang kann einige Minuten dauern.

#### Follow TV

Diese Funktion steht nur zur Verfügung, wenn Sie den Recorder über die Scart-Buchse EXT1 TO TV an das Fernsehgerät angeschlossen haben. Sie können damit die Speicherplatzfolge von Ihrem Fernsehgerät auf den Recorder kopieren (nur analoge Kanäle).

- 1) Drücken Sie auf der Fernbedienung die Taste **OK**, um darauf zuzugreifen.
- 2) Drücken Sie die Taste **OK**, um die am Fernsehgerät angezeigte Meldung zu bestätigen. Im Display wird 'TV 01' angezeigt. Wählen Sie über die **Fernbedienung** des Fernsehgeräts am Fernsehgerät die Programmnummer {1} aus. Drücken Sie anschließend auf der Fernbedienung des Recorders die Taste **OK**.
  - Wenn der Recorder denselben Kanal wie auf dem Fernsehgerät findet, speichert er diesen als 'P01'. Anschließend wird im Anzeigefeld die Meldung 'TV 02' angezeigt.
  - Wenn vom Fernsehgerät kein Videosignal empfangen wird, wird 'NO TV' angezeigt.
  - Wenn Sie einen Fehler machen, drücken Sie die Taste **BACK**, um zur Einstellung 'TV 01' zurückzukehren.
- 3) Wählen Sie über die **Fernbedienung** des Fernsehgeräts am Fernsehgerät die Programmnummer {2} aus. Drücken Sie anschließend auf der Fernbedienung des Recorders die Taste **OK**. Wiederholen Sie die obigen Schritte, bis Sie alle TV-Kanäle zugewiesen haben.
- 4) Um das Menü zu verlassen, drücken Sie die Taste **OPTIONS**.

**Hinweis:** Die folgende TV-Funktion funktioniert möglicherweise nicht auf jedem Fernsehgerät. Falls keine Kanäle eingestellt sind, fahren Sie bitte mit der manuellen Installation fort.

#### Man. Install.

Verwenden Sie diese Einstellung nur, wenn bei der automatischen Installation falsche Tunersignale erkannt wurden.

{ **Eingabemodus** } – Wählen Sie einen manuellen Suchmodus basierend auf Kanalzuweisung oder Frequenzeingabe aus { **CH** (Kanal), **S-CH** (festgelegter Hyperband-Kanal), **MHz** (Frequenz) }, und drücken Sie dann die Taste **OK**.

{ **Eingabe** } – Verwenden Sie das **alphanumerische Tastenfeld 0–9**, um den Frequenzwert oder die Kanalnummer einzugeben, und drücken Sie dann die Taste **OK** und die **Grüne** Taste für { **Speicher** }.

ODER

- Drücken Sie auf der Fernbedienung die **Blaue** Taste für { **Suchlauf** }. Wenn Sie die richtige Frequenz bzw. den richtigen Kanal gefunden haben, drücken Sie die **Grüne** Taste für { **Speicher** }.

## Optionen des Systemmenüs (Fortsetzung)

### Analogtuner-Einstellungen

<b>Man. Install.</b>	Fortsetzung ...	
{ Speicherpl. }		– Geben Sie über das <b>alphanumerische Tastenfeld 0–9</b> die Speicherplatznummer für den Kanal ein, der gespeichert werden soll (z. B. '01'). Drücken Sie dann die Taste <b>OK</b> und die <b>Grüne</b> Taste für { Speicher }.
{ Speichername }		– Geben Sie über das <b>alphanumerische Tastenfeld 0–9</b> den Speicherplatznamen ein, und drücken Sie die Taste <b>OK</b> und die <b>Grüne</b> Taste für { Speicher }. Alle Kanäle können einen Namen aus bis zu vier Zeichen haben.
{ Decoder }		– Wählen Sie die Option { <b>Ein</b> }, wenn über den aktuellen TV-Kanal codierte TV-Signale gesendet werden, die nur mit einem an die Buchse EXT2-TO VCR/SAT angeschlossenen Decoder richtig empfangen werden können.
{ TV-System }		– Einstellen des TV-Systems, bei dem sich die geringsten Bild- und Tonverzerrungen ergeben. Weitere Informationen finden Sie der letzten Seite unter 'TV-Systemüberblick'.
{ NICAM }		– NICAM ist ein digitales Audioübertragungssystem. Es kann entweder zwei Stereokanäle oder zwei separate Monokanäle übertragen. Zur Auswahl stehen { <b>Ein</b> } zur Verbesserung der Tonübertragung bzw. { <b>Aus</b> } bei schlechtem Empfang.
{ Feinabst. }		– Stellen Sie mit den Tasten <b>▲▼</b> die Frequenz von TV-Kanälen ein, deren Empfang schlecht ist, und drücken Sie zur Bestätigung die Taste <b>OK</b> .

## Optionen des Systemmenüs (Fortsetzung)

### Analogtuner-Einstellungen

#### Kanäle sort.

Ändern der Reihenfolge der gespeicherten Kanäle nach Wunsch.



- 1) Wählen Sie den TV-Kanal aus, den Sie verschieben möchten, und drücken Sie die Taste ►.
- 2) Navigieren Sie mit der Auswahlleiste zu der Programmplatznummer, an der Sie den Kanal platzieren möchten, und drücken Sie zur Bestätigung die Taste ◀ oder **OK**.

#### Favoriten

Legen Sie Ihre Lieblingskanäle fest, auf die Sie mit den Programmwahltasten (**P** + —) auf der Fernbedienung schnell zugreifen können.

<input checked="" type="checkbox"/>	1	BBC
<input checked="" type="checkbox"/>	2	RTL4
<input type="checkbox"/>	3	ARD
<input checked="" type="checkbox"/>	4	ORF2
<input checked="" type="checkbox"/>	5	
<input type="checkbox"/>	6	TELET
<input type="checkbox"/>	7	

– Mit der Taste **OK** auf der Fernbedienung markieren Sie Ihre Lieblingskanäle (oder heben die Markierung auf).

**Hinweis:** Auf nicht markierte Kanäle  kann nur durch Drücken der entsprechenden Zifferntaste auf der Fernbedienung zugegriffen werden.

## Optionen des Systemmenüs (Fortsetzung)

### Setup-Einstellungen

(die unterstrichenen Optionen sind die werkseitigen Standardeinstellungen)

#### Uhr

Bevor Sie Timeraufnahmefunktionen nutzen können, müssen Sie die Uhrzeit des Recorders einstellen.

#### Uhr-Speich.:

Uhrzeit und Datum können vom Recorder automatisch eingestellt werden, wenn der gespeicherte TV-Kanal ein Zeitsignal überträgt.

- { Auto } – Der Recorder erkennt automatisch den ersten verfügbaren Kanal, der die Zeit-/Datumsinformationen überträgt.
- { **XXX** } (voreingestellter Kanal) – Auswählen des TV-Kanals für die Übertragung der Zeit-/Datumsinformationen.
- { **Aus** } – Deaktivieren der automatischen Einstellung der Uhrzeit. Wählen Sie diese Option aus, um Uhrzeit und Datum manuell einzustellen.

#### Zeit:

Manuelles Einstellen der Uhrzeit.

{ **00 : 00** } – Stellen Sie mit den Tasten ▲▼ die Stunden und Minuten ein. Mit den Tasten ◀▶ können Sie im Eingabefeld navigieren. Drücken Sie nach Beendigung des Vorgangs die Taste **OK**.

#### Datum:

Manuelles Einstellen des Datums.

{ **31/01/2007** } – Stellen Sie mit den Tasten ▲▼ Tag, Monat und Jahr ein. Mit den Tasten ◀▶ können Sie im Eingabefeld navigieren. Drücken Sie abschließend die Taste **OK**.

#### Fernbedienung

Sie müssen diese Einstellung nur festlegen, wenn Sie im selben Raum mehr als eine Fernbedienung von Philips verwenden.

- { **DVD** } – Ermöglicht die Steuerung des Recorders mit der Fernbedienung des Philips DVD-Players (nicht im Lieferumfang enthalten).
- { Nativ } – Deaktivieren der Steuerung über eine zweite Fernbedienung.

#### Sparmodus

Hierbei handelt es sich um einen Energiesparmodus.

- { Ein } – Beim Wechseln in den Standby-Modus ist der Stromverbrauch im Verhältnis zum normalen Standby-Modus niedriger.
- { **Aus** } – Ausschalten des Sparmodus.

## Optionen des Systemmenüs (Fortsetzung)

### Setup-Einstellungen

(die unterstrichenen Optionen sind die werkseitigen Standardeinstellungen)

#### Bildschirmschoner

Der Fernsehbildschirm wird ausgeschaltet, um eine Beschädigung des Bildschirms durch das zu lange Einbrennen von Standbildern zu verhindern.

{ **Aus** }

– Ausschalten der Bildschirmschonerfunktion.

{ **5, 10, 30 Minuten** }

– Umschalten des Fernsehgeräts in den Bildschirmschonermodus nach einer Zeitspanne ohne Aktivität (z. B. wenn der Recorder in den Pause- oder Stopp-Modus geschaltet wurde).

#### DivX(R) VOD

Philips stellt Ihnen den Registrierungscode für DivX® VOD (Video On Demand) zur Verfügung, mit dem Sie Videos über den DivX®-VOD-Service ([www.divx.com/vod](http://www.divx.com/vod)) ausleihen bzw. erwerben können. Alle von DivX® VOD übertragenen Videos können ausschließlich mit diesem Gerät wiedergegeben werden.

#### Versionsinfo

Hierbei handelt es sich um einen reinen Informationsbildschirm, der die aktuelle Version der in Ihrem Recorder installierten Software anzeigt. Diese Informationen benötigen Sie ggf. für zukünftige Online-Softwareupdates.

Deutsch

## Weitere Informationen

### Installieren der aktuellen Software

Philips wird in periodischen Abständen Softwareupdates veröffentlichen, um die Benutzerfreundlichkeit zu verbessern. Die Softwareaktualisierung kann nur in Richtung höherer Versionen erfolgen.

- 1 Rufen Sie die Versionsinformationen des Geräts ab, indem Sie auf der Fernbedienung die Taste **OPTIONS** drücken.  
→ Das Menü { Optionen } wird angezeigt.

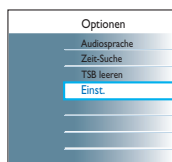

- 2 Navigieren Sie zu { **Einst.** }, und drücken Sie die Taste **OK**.  
→ Das Systemeinstellungsmenü wird angezeigt.

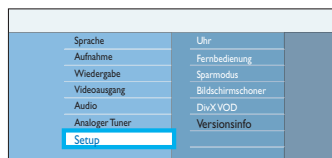

- 3 Navigieren Sie zu { **Setup** }, und drücken Sie die Taste **OK**.  
→ Es wird eine Warnmeldung zum Löschen des Time Shift Buffers eingeblendet.
- 4 Drücken Sie die Taste **OK**, um den Vorgang fortzusetzen.
- 5 Navigieren Sie zur Menüoption { **Versionsinfo** }, um die Versionsinformationen anzuzeigen.  
→ Notieren Sie sich die Angaben zu Ihrer aktuellen Software-Version.

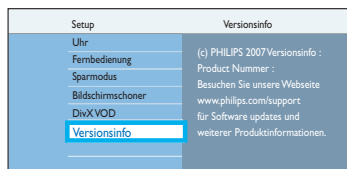

- 6 Auf der Philips Website unter [www.philips.com/support](http://www.philips.com/support) finden Sie Informationen über das neueste Softwareupdate. Laden Sie die Software auf eine CD-R.
- 7 Legen Sie die CD-R in das Disc-Fach ein.  
→ Die Software wird auf dem Gerät automatisch installiert.
- 8 Entnehmen Sie die CD-R, wenn sich das Disc-Fach öffnet.  
→ Schließen Sie das Disc-Fach nicht, und schalten Sie das Gerät nicht aus.
- 9 Warten Sie, bis das Disc-Fach automatisch geschlossen wird. Nun können Sie das Gerät aus- und einschalten.

### Copyright-Hinweis

Das unbefugte Kopieren von kopiergeschütztem Material wie z. B. Computerprogrammen, Dateien, Sendungen und Tonaufnahmen kann eine Urheberrechtsverletzung und somit eine Straftat darstellen. Dieses Gerät darf für solche Zwecke nicht verwendet werden.

## Häufig gestellte Fragen (FAQ)

### Welche Art von Disc soll ich für die Aufnahme verwenden?

Sie können nur auf DVD±R-, DVD±RW- und DVD+R DL-Discs aufnehmen. DVD±R/±RW ist das heute am meisten verbreitete, beschreibbare DVD-Format. Dieses Format ist vollständig mit der Mehrzahl der heutigen DVD-Video-Player und DVD-ROM-Laufwerke in Computern kompatibel.

### Wie groß ist die Speicherkapazität einer DVD±R/±RW-Disc?

4,7 GB, das entspricht etwa 6 CDs. In der höchsten Qualität (DVD-Standard) beträgt die Aufnahmedauer bei einer einzelnen Disc nur eine Stunde, in der niedrigsten Qualität (VHS-Standard) beträgt sie 8 Stunden. Im Aufnahmemodus wird angezeigt, wie viele Stunden auf eine einzelne Disc aufgenommen werden können.

### Was ist der Unterschied zwischen DVD±R und DVD±RW?

Eine DVD±R ist beschreibbar, eine DVD±RW ist löscher und wiederbeschreibbar. Bei einer DVD±R können Sie mehrere Sitzungen auf derselben Disc aufzeichnen. Ist die Disc jedoch einmal vollständig beschrieben, können Sie keine weiteren Aufnahmen mehr darauf speichern. Die Inhalte der DVD+RW können mehrmals überschrieben werden.

### Kann ich eine VHS-Cassette oder eine DVD von einem externen Player kopieren?

Ja, aber nur, wenn die VHS-Cassette oder DVD nicht kopiergeschützt ist.

### Was bedeutet DV?

Mithilfe von DV, auch als i.LINK bezeichnet, können Sie einen DV-kompatiblen Camcorder an diesen Recorder anschließen. Hierzu benötigen Sie nur ein einzelnes DV-Kabel als Ein- und Ausgang für Audio-, Video-, Daten- und Steuersignale.

- Dieser Recorder ist nur mit Camcordern des DV-Formats (DVC-SD) kompatibel. Digitale Satellitentuner und digitale VHS-Videorecorder sind nicht kompatibel.
- Sie können an diesen Recorder nicht mehrere DV-Camcorder gleichzeitig anschließen.
- Sie können diesen Recorder nicht über externe Geräte steuern, die an die Buchse DV IN angeschlossen sind.

### Was sind Titel und Kapitel?

Eine DVD-Disc enthält Titel und Kapitel, ähnlich zu den Titeln und Kapiteln eines Buches. Bei einem Titel handelt es sich häufig um einen vollständigen Film, der in Kapitel bzw. in einzelne Filmszenen aufgliedert ist.

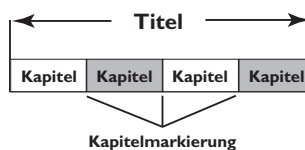

Programme werden als ein Titel aufgezeichnet. Je nach den Aufnahmeeinstellungen können Programme aus einem bzw. mehreren Kapiteln bestehen.

### Wie richte ich Titel und Kapitel ein?

Der Recorder erstellt automatisch jedes Mal einen neuen Titel, wenn Sie eine neue Aufnahme starten. Anschließend können Sie zu diesen Aufnahmen Kapitel manuell hinzufügen oder sie automatisch in bestimmten Abständen einfügen lassen.

## Häufig gestellte Fragen (FAQ) (Fortsetzung)

### Was geschieht beim Finalisieren einer Disc?

Beim Finalisieren wird die Disc gesperrt, sodass sie nicht mehr für Aufnahmen verwendet werden kann. Dies ist nur bei DVD±R erforderlich.

Anschließend kann sie in praktisch jedem DVD-Player wiedergegeben werden. Um eine Disc zu entnehmen, ohne sie zu finalisieren, beenden Sie einfach die Aufnahme, und werfen Sie die Disc aus. Sie können dann weiterhin auf die Disc aufnehmen, falls darauf noch Speicherplatz für weitere Aufnahmen vorhanden ist.

### Wie gut ist die Qualität der Aufnahme?

Es stehen mehrere Qualitätsstufen zur Auswahl, die von 'HQ' (1 Stunde Aufnahme in hoher Qualität) bis zu 'SEP' (8 Stunden Aufnahme in VHS-Qualität) auf einer beschreibbaren DVD reichen.

DVDR3575H / DVDR3577H

Aufnahmemodus	Aufnahmestunden die auf der Festplatte oder einer leeren, aufnahmefähigen DVD-Disc gespeichert werden können.		
	HDD (160 GB)	DVD±R/ DVD±RW	DVD+R Double Layer
<b>HQ</b> (high quality)	23	1	1 stunden 55 minuten
<b>SP</b> (standard play)	45	2	3 stunden 40 minuten
<b>SPP</b> (standard play plus)	56	2.5	4 stunden 35 minuten
<b>LP</b> (long play)	68	3	5 stunden 30 minuten
<b>EP</b> (extended play)	90	4	7 stunden 20 minuten
<b>SLP</b> (super long play)	135	6	11 stunden 05 minuten
<b>SEP</b> (super extended play)	180	8	14 stunden 45 minuten

DVDR3595H / DVDR3597H

Aufnahmemodus	Aufnahmestunden die auf der Festplatte oder einer leeren, aufnahmefähigen DVD-Disc gespeichert werden können.		
	HDD (250 GB)	DVD±R/ DVD±RW	DVD+R Double Layer
<b>HQ</b> (high quality)	40	1	1 stunden 55 minuten
<b>SP</b> (standard play)	77	2	3 stunden 40 minuten
<b>SPP</b> (standard play plus)	96	2.5	4 stunden 35 minuten
<b>LP</b> (long play)	115	3	5 stunden 30 minuten
<b>EP</b> (extended play)	153	4	7 stunden 20 minuten
<b>SLP</b> (super long play)	230	6	11 stunden 05 minuten
<b>SEP</b> (super extended play)	300	8	14 stunden 45 minuten

### Was bedeutet HDMI?

High-Definition Multimedia Interface (HDMI) ist eine digitale Hochgeschwindigkeitsschnittstelle für die Übertragung von unkomprimierten High Definition-Videosignalen und digitalen Mehrkanal-Audiosignalen. Diese Schnittstelle bietet perfekte Bild- und Tonqualität ganz ohne Rauschen. HDMI ist vollständig rückwärtskompatibel mit DVI.

Gemäß dem HDMI-Standard führt das Anschließen an HDMI- oder DVI-Produkte ohne HDCP (High Bandwidth Digital Content Protection) dazu, dass kein Video- oder Audiosignal ausgegeben wird.

### Einige Aufnahmen, die im Festplattenmenü angezeigt werden, können nicht wiedergegeben oder auf eine Disc kopiert werden.

Einige Fernsehübertragungen oder Videos von externen Geräten, die auf diesen Recorder überspielt wurden, enthalten ggf. kopiergeschützte Signale. Solches Material kann nicht von einem Festplatten-Recorder wiedergegeben bzw. auf eine beschreibbare DVD kopiert werden.

Kopiergeschützte Aufnahmen werden im Festplattenmenü mit dem Symbol © gekennzeichnet. Sie sind entweder vollständig (kein Kopieren möglich) oder teilweise (einmaliges Kopieren möglich) kopiergeschützt. Teilweise kopiergeschützte Aufnahmen können wiedergegeben werden, werden jedoch nach einmaligem Kopieren auf eine beschreibbare DVD von der Festplatte gelöscht.

### Warum wird beim Abspielen eines DivX-Films der Untertitel nicht richtig angezeigt?

- Die Untertiteldatei muss den exakt den gleichen Dateinamen haben, wie die Filmdatei. Wenn der Dateiname des Films z. B. "Movie.avi" lautet, dann müssen Sie die Textdatei "Movie.sub" oder "Movie.srt" nennen.
- Möglicherweise müssen Sie das Display 'Character set' (Zeichensatz) oder 'DivX subtitle' (DivX-Untertitel) auf diesem Player ändern, damit der aufgenommene DivX-Untertitel unterstützt wird.

Zeichensatz / DivX-Untertitel	Untertitelsprache
Standard	Englisch, Irisch, Dänisch, Estnisch, Finnisch, Französisch, Deutsch, Italienisch, Portugiesisch, Luxemburgisch, Norwegisch (Bokmål und Nynorsk), Spanisch, Schwedisch, Türkisch
Mitteleuropa	Polnisch, Tschechisch, Slowakisch, Albanisch, Ungarisch, Slowenisch, Kroatisch, Serbisch (Lateinische Schrift), Rumänisch,
Kyrillisch	Weißrussisch, Bulgarisch, Ukrainisch, Mazedonisch, Russisch, Serbisch,
Griechisch	Griechisch

## Häufig gestellte Fragen (FAQ) (Fortsetzung)

### Warum dauert es so lange, bis der Inhalt meines USB-Geräts angezeigt wird?

- Dies liegt möglicherweise an der großen Anzahl an Dateien (>500 Dateien/Ordner) oder der Dateigröße (>1 MB).
- Möglicherweise versucht das System, Dateien von diesem USB-Gerät zu lesen, die in nicht unterstützten Formaten vorhanden sind.

### Was passiert, wenn nicht unterstützte Geräte (z. B. USB-Maus, Tastaturen) an das Gerät angeschlossen werden?

Das Gerät kann ein instabiles Funktionieren des Players verursachen. Entfernen Sie das nicht unterstützte Gerät, und ziehen Sie das Netzkabel aus der Steckdose. Warten Sie einige Minuten, bevor Sie das Netzkabel wieder anschließen und das Gerät einschalten.

### Was passiert, wenn ich ein USB-Festplattenlaufwerk anschließe?

Festplattenlaufwerke werden nicht unterstützt, da aufgrund der sehr großen Speicherkapazität die Navigation behindert wird. Übertragen Sie die Musikdateien (mp3) und Fotos (jpg) an ein Flashlaufwerk, wenn Sie sie auf diesem Recorder wiedergeben möchten.

### Warum erkennt das Gerät meinen tragbaren USB-Audio-Player beim Anschließen nicht?

Der tragbare Audio-Player erfordert möglicherweise proprietäre Software, die für den Zugriff auf die Inhalte (z. B. (z. B. Wiedergabelisten) benötigt wird. MTP-Klasse wird nicht unterstützt, unterstützt Massenspeichergeräte.

### Welche Dateitypen werden vom System unterstützt?

Es werden nur FAT16 und FAT32 und nicht NTFS unterstützt.

### Warum wird der Dateiname anders als auf meinem Computer angezeigt (z. B. als 'Auf\_Wi~1.jpg', anstelle von 'Auf\_Wiedersehen.jpg')?

- Die Länge der Dateinamen wird vom Dateisystem des Geräts beschränkt. FAT16 unterstützt nur Dateinamen mit max. 8 Zeichen.
- Auf dem Computer wird möglicherweise der vollständige Dateiname angezeigt, da das Betriebssystem das Dateisystem konvertieren kann.

### Warum kann ich auf meinem Gerät keine Bilder drehen?

Um Bilder auf dem USB-Gerät drehen zu können, müssen die Bilder EXIF-Informationen enthalten, wie sie von den meisten Digitalkameras gespeichert werden. Diese EXIF-Informationen wurden möglicherweise entfernt, wenn die Bilder mithilfe von Bearbeitungsprogrammen bearbeitet oder von einem anderen Gerät kopiert wurden.

### Warum können einige meiner Musikdateien, Fotos oder Filme auf dem Gerät nicht wiedergegeben werden?

Die Musikdateien können möglicherweise aufgrund von unterschiedlichen Formaten und Kodierbitraten nicht wiedergegeben werden. Die Fotos verfügen über eine zu niedrige oder zu hohe Auflösung, um von diesem Gerät unterstützt zu werden.

## Fehlerbehebung

### WARNUNG!

Versuchen Sie keinesfalls, das Gerät selbst zu reparieren, da ansonsten die Garantie erlischt. Öffnen Sie das Gerät nicht, da Sie einen Stromschlag erleiden könnten.

Wenn ein Fehler auftritt, prüfen Sie zunächst die unten stehenden Punkte, bevor Sie einen Reparaturdienst aufsuchen. Wenn Sie ein Problem trotz der nachfolgenden Hinweise nicht lösen können, wenden Sie sich bitte an Ihren Händler oder an Philips.

Deutsch

Problem (Allgemein)	Lösung
Keine Stromversorgung.	<ul style="list-style-type: none"><li>– Drücken Sie die Taste STANDBY-ON vorne am Gerät, um das Gerät einzuschalten.</li><li>– Vergewissern Sie sich, dass das Netzkabel richtig angeschlossen ist und dass die Steckdose Strom führt.</li></ul>
Im Anzeigefeld steht die Meldung { IS TV ON? } (Ist der Fernseher eingeschaltet).	<ul style="list-style-type: none"><li>– Der Recorder ist erst nach Beendigung der Erstinstallation betriebsbereit. Weitere Informationen finden Sie unter 'Schritt 3: Installation und Einrichtung'.</li></ul>
Die Tasten auf dem Recorder funktionieren nicht.	<ul style="list-style-type: none"><li>– Ein technisches Problem liegt vor. Trennen Sie den Recorder 30 Sekunden lang vom Netz, und schließen Sie ihn dann wieder an. Wenn der Recorder immer noch nicht funktioniert, setzen Sie ihn auf die werkseitigen Standardeinstellungen zurück:<ol style="list-style-type: none"><li>1) Trennen Sie den Recorder vom Netz.</li><li>2) Halten Sie die Taste STANDBY-ON an der Vorderseite des Recorders gedrückt, während Sie den Recorder wieder ans Stromnetz anschließen.</li><li>3) Lassen Sie die Taste STANDBY-ON los, sobald im Anzeigefeld die Meldung { STARTING } (Starten) angezeigt wird.</li><li>4) Warten Sie, bis das Demo des Recorders auf dem Display abgespielt wird, und drücken Sie dann erneut STANDBY-ON, um den Recorder einzuschalten. Alle im Speicher abgelegten Informationen (Programme, Uhrzeit) werden gelöscht. Am Fernsehgerät wird das Menü für die Erstinstallation angezeigt.</li></ol></li></ul>
Die Fernbedienung funktioniert nicht.	<ul style="list-style-type: none"><li>– Richten Sie die Fernbedienung direkt auf den Sensor an der Vorderseite des Recorders und nicht auf das Fernsehgerät.</li><li>– Entfernen Sie alle Hindernisse zwischen dem Recorder und der Fernbedienung.</li><li>– Die Batterien sind zu schwach und müssen ersetzt werden.</li></ul>
Der Recorder schaltet sich während der Nacht automatisch ein. Dabei entstehen die üblichen Geräusche.	<ul style="list-style-type: none"><li>– Damit die EPG (Elektronische Programmführung) immer auf dem neuesten Stand ist, müssen die neuen EPG-Informationen täglich empfangen werden. Dies ist nur möglich, wenn der Recorder nicht benutzt wird. Daher liegt der Zeitpunkt für das Update mitten in der Nacht, wenn die Wahrscheinlichkeit, dass Sie das Gerät benutzen gering ist. Bitte beachten Sie, dass das EPG-Update für den unwahrscheinlichen Fall, dass Sie das Gerät zu diesem Zeitpunkt doch benutzen auf die nächste Nacht verschoben wird.</li></ul>

## Fehlerbehebung (Fortsetzung)

Problem (Allgemein)	Lösung
<b>Kein Bild.</b>	<ul style="list-style-type: none"> <li>– Schalten Sie das Fernsehgerät ein, und stellen Sie es auf den richtigen Videoeingangskanal für den Recorder ein. Hierzu können Sie an Ihrem Fernsehgerät Kanal 1 aufrufen und dann die Kanalnummer durch Drücken der entsprechenden Taste auf der TV-Fernbedienung so lange herunterschalten, bis am Fernsehbildschirm das Signal des Recorders angezeigt wird.</li> <li>– Überprüfen Sie die Videoverbindung zwischen dem Recorder und dem Fernsehgerät.</li> </ul>
<b>Es ist kein Ton zu hören.</b>	<ul style="list-style-type: none"> <li>– Überprüfen Sie die Audioverbindungen am Recorder. Weitere Informationen finden Sie unter „Grundlegende Verbindungen am Recorder – Anschließen der Video-/Audiokabel“.</li> <li>– Stellen Sie den analogen oder digitalen Ausgang passend zu dem Gerät, das Sie an den Recorder angeschlossen haben, richtig ein. Weitere Informationen finden Sie unter 'Optionen des Systemmenüs – Audioeinstellungen'.</li> </ul>
<b>Der Recorder empfängt kein TV-Signal.</b>	<ul style="list-style-type: none"> <li>– Stellen Sie sicher, dass die Antennenkabel richtig angeschlossen sind. Weitere Informationen finden Sie unter 'Schritt 1: Grundlegende Verbindungen am Recorder – Anschließen der Antennenkabel'.</li> <li>– Richten Sie den Fernsehkanal ein. Weitere Informationen finden Sie unter 'Optionen des Systemmenüs – Tuner-Einstellungen'.</li> </ul>
<b>Die Meldung { Unbekannte Daten. } wird angezeigt.</b>	<ul style="list-style-type: none"> <li>– Diese Meldung wird möglicherweise angezeigt, wenn Sie eine Disc einlegen, die unbrauchbare Daten enthält. DVD±R-Discs, die noch nicht finalisiert wurden, reagieren sehr empfindlich auf Fingerabdrücke, Staub oder Schmutz. Dies kann während der Aufnahme zu Problemen führen. Wenn Sie die Disc wiederverwenden möchten, führen Sie folgende Schritte durch:             <ol style="list-style-type: none"> <li>1) Stellen Sie sicher, dass die Oberfläche der Disc sauber ist.</li> <li>2) Drücken Sie die Taste OPEN/CLOSE am Recorder.</li> <li>3) Legen Sie die Disc ein, aber schließen Sie das Fach nicht.</li> <li>4) Halten Sie die Taste {5} auf der Fernbedienung gedrückt, bis das Fach geschlossen wird. Der Recorder startet den Reparaturvorgang.</li> <li>5) Wenn die DVD wiederhergestellt ist, wird der Indexbildschirm angezeigt.</li> </ol> </li> </ul>
<b>Die Meldung { Kein Signal } oder { X } wird angezeigt.</b>	<ul style="list-style-type: none"> <li>– Überprüfen Sie, ob das Antennenkabel richtig eingesteckt ist.</li> <li>– Es wird kein Antennensignal für den aktuellen Kanal oder kein Videosignal vom externen Eingangskanal (EXT1, EXT2, CAM1 oder CAM2) empfangen.</li> <li>– Wenn Sie den Recorder an eine Kabelbox oder einen Satellitenempfänger anschließen, vergewissern Sie sich, dass dieses Gerät eingeschaltet ist.</li> </ul>

## Fehlerbehebung (Fortsetzung)

Deutsch

Problem (Wiedergabe)	Lösung
<b>Die Disc wird nicht wiedergegeben.</b>	<ul style="list-style-type: none"> <li>– Legen Sie die Disc mit der Beschriftung nach oben ein.</li> <li>– Die Kindersperre ist aktiviert. Weitere Informationen finden Sie unter 'Optionen des Systemmenüs – Wiedergabeeinstellungen – Kindersperre'.</li> <li>– Der Region-Code ist falsch. Überprüfen Sie die Rück- oder Unterseite des DVD-Recorders auf die Angabe des unterstützten Region-Codes.</li> <li>– Auf der Disc befindet sich keine Aufnahme, oder der Disc-Typ ist falsch. Weitere Informationen finden Sie unter 'Wiedergabe von Disc – Wiedergabefähige Discs'.</li> <li>– Stellen Sie sicher, dass die Disc nicht zerkratzt oder noch verpackt ist.</li> </ul>
<b>Das Bild ist während der Wiedergabe verzerrt oder schwarz-weiß.</b>	<ul style="list-style-type: none"> <li>– Die Disc stimmt nicht mit dem Farbsystemstandard des Fernsehgeräts überein (PAL/NTSC).</li> <li>– Die Disc ist verschmutzt. Reinigen Sie die Disc.</li> <li>– Gelegentlich kann eine leichte Bildverzerrung auftreten. Dies ist keine Fehlfunktion.</li> </ul>
<b>Es kommt zu Bild- oder Tonstörungen beim Fernsehempfang.</b>	<ul style="list-style-type: none"> <li>– Überprüfen Sie, ob das Antennenkabel richtig eingesteckt ist.</li> <li>– Nehmen Sie eine Feineinstellung des Fernsehkanals vor. Weitere Informationen finden Sie unter 'Optionen des Systemmenüs – Tuner-Einstellungen – Manuelle Installation – Feinabstimmung'.</li> </ul>
<b>Der Ton aus einem HiFi-Verstärker ist verzerrt.</b>	<ul style="list-style-type: none"> <li>– Verbinden Sie die Kabel des Recorders nicht mit dem Plattenspielereingang Ihres Verstärkers.</li> <li>– Wenn Sie eine DTS-CD abspielen, müssen Sie das HiFi-System oder den HiFi-Verstärker an der Buchse COAXIAL oder OPTICAL-DIGITAL AUDIO OUTPUT des Recorders anschließen. Wenn das HiFi-System bzw. der Verstärker DTS nicht unterstützt, klingt der Ton möglicherweise verzerrt.</li> </ul>
<b>Der koaxiale/optische Ausgang gibt keinen Surround Sound aus.</b>	<ul style="list-style-type: none"> <li>– Wenn dieses Gerät über die HDMI-Verbindung mit dem Fernsehgerät verbunden ist, kann möglicherweise je nach Audiofunktionen des Fernsehgeräts über den koaxialen/optischen Ausgang kein Surround Sound ausgegeben werden. Drücken Sie in diesem Fall die Taste OPTIONS auf der Fernbedienung, gehen Sie zu { Audioausgang }, und stellen Sie für { HDMI-Audio } { Deaktivieren } ein.</li> </ul>
<b>Es können keine JPEG-Bilder angezeigt werden.</b>	<ul style="list-style-type: none"> <li>– Dieses Gerät kann nur Bilder im Dateiformat JPEG-EXIF anzeigen (unter Verwendung von 4:2:2 oder 4:2:0 Chroma Subsampling), wobei die Auflösung 4096 x 4096 (horizontal/vertikal) nicht übersteigen darf. Aus dem Internet heruntergeladene oder am Computer veränderte JPEG-Bilder können möglicherweise nicht richtig angezeigt werden.</li> </ul>
<b>DivX-Filme können nicht wiedergegeben werden.</b>	<ul style="list-style-type: none"> <li>– Vergewissern Sie sich, dass die DivX-Datei entsprechend dem Modus 'Home Theatre Profile' mit einem DivX-Encoder codiert wurde.</li> <li>– Überprüfen Sie, ob es sich bei dem heruntergeladenen DivX-Film um eine vollständige Datei handelt.</li> </ul>

## Fehlerbehebung (Fortsetzung)

Problem (Aufnahme)	Lösung
<b>Die Meldung { Legen Sie eine beschreibbare Disc ein. } wird angezeigt.</b>	<ul style="list-style-type: none"><li>– Entweder wurde keine Disc eingelegt, oder es wurde eine Disc eingelegt, die nicht für Aufnahmen verwendet werden kann. Legen Sie eine beschreibbare DVD (DVD±R, DVD±RW oder DVD+R Double Layer) ein.</li></ul>
<b>Die Meldung { Kollision } wird angezeigt.</b>	<ul style="list-style-type: none"><li>– Die Timeraufnahme überschneidet sich mit einer anderen Timeraufnahme.</li><li>– Wenn Sie diese Warnung ignorieren, beginnt die Timeraufnahme mit dem früheren Anfangszeitpunkt zuerst.</li><li>– Ändern Sie die Angaben für eine der beiden Aufnahmen.</li><li>– Löschen Sie eine der beiden Aufnahmen.</li></ul>
<b>Aufnahmen werden nicht wie programmiert ausgeführt. Neue Aufnahmen können nicht programmiert werden.</b>	<ul style="list-style-type: none"><li>– Vergewissern Sie sich, dass die Uhrzeit und das Datum des Recorders richtig eingestellt sind. Weitere Informationen finden Sie unter 'Optionen des Systemmenüs – Setup-Einstellungen – Uhrzeit'.</li><li>– Möglicherweise liegt eine Überlappung zweier Timerprogramme vor. In diesem Fall wird nur das frühere Programm vollständig aufgezeichnet.</li><li>– Sie können den Recorder nicht dazu verwenden, urheberrechtlich geschütztes Material (DVDs oder Videos) auf beschreibbaren DVDs zu vervielfältigen. Die Meldung { COPY PROTECT } (Kopierschutz) wird angezeigt.</li></ul>
<b>Der Indexbild-Bildschirm flackert nach dem Einlegen einer DVD±R.</b>	<ul style="list-style-type: none"><li>– Sie können die Disc folgendermaßen finalisieren:<ol style="list-style-type: none"><li>1) Drücken Sie die Taste OPEN CLOSE am Recorder, um das Disc-Fach zu öffnen.</li><li>2) Legen Sie die Disc ein, aber schließen Sie das Fach nicht.</li><li>3) Halten Sie die Taste {4} auf der Fernbedienung gedrückt, bis das Fach geschlossen wird. Im Anzeigefeld wird { FINALIZING DISC } (Disc wird finalisiert) angezeigt.</li><li>4) Wenn die Finalisierung erfolgreich war, wird der Indexbild-Bildschirm angezeigt.</li></ol></li></ul>
<b>Eine DivX-Datei kann nicht auf die Festplatte kopiert werden, obwohl die Datenpartition noch über genügend freien Speicherplatz verfügt.</b>	<ul style="list-style-type: none"><li>– Alle Videodateien (TV-Aufzeichnungen und DivX-Filme) sind in der Videopartition der Festplatte gespeichert. Löschen Sie einige Aufnahmen in der Videopartition, um Speicherplatz freizugeben, bevor Sie zusätzliche Dateien kopieren.</li></ul>
<b>Musik-/Foto-/DivX-Dateien die von der Festplatte/dem USB-Gerät auf eine beschreibbare DVD kopiert wurden, können nicht in anderen DVD-Playern wiedergegeben werden.</b>	<ul style="list-style-type: none"><li>– Einige PC/DVD-Player unterstützen nicht das auf der Disc verwendete UDF1.50-Dateisystem. Jeder PC mit Windows XP oder einem neueren Betriebssystem kann diese DVD wiedergeben.</li></ul>

## Fehlerbehebung (Fortsetzung)

Deutsch

Problem (Aufnahme)	Lösung
<b>Bei der Wiedergabe Ihrer Aufnahme ist das Bild unscharf und die Helligkeit variiert.</b>	<ul style="list-style-type: none"><li>– Möglicherweise haben Sie versucht, eine DVD oder Videocassette zu kopieren, die kopiergeschützt ist. Das Fernsbild ist zwar einwandfrei, aber die Aufnahme auf der beschreibbaren DVD ist fehlerhaft. Diese Bildstörungen lassen sich bei kopiergeschützten DVDs oder Videocassetten nicht vermeiden.</li><li>– Die Lebensdauer der beschreibbaren DVD ist überschritten. Verwenden Sie für die Aufnahme eine neue Disc.</li></ul>
<b>Eine auf diesem DVD-Recorder bespielte DVD±R/±RW kann auf einem DVD-Player nicht wiedergegeben werden.</b>	<ul style="list-style-type: none"><li>– Wenn eine Aufnahme zu kurz ist, erkennt ein DVD-Player sie möglicherweise nicht.</li><li>– Sie müssen die DVD±R finalisieren. Weitere Informationen finden Sie unter 'Finalisieren der DVD±R für die Wiedergabe'.</li><li>– Sie müssen die DVD±RW kompatibel machen. Weitere Informationen finden Sie unter 'Umwandeln der bearbeiteten DVD±RW in eine kompatible Disc'.</li></ul>
<b>DVD±RW-Discs können bei diesem Gerät nicht für die Aufnahme verwendet werden, auch wenn sie auf dem PC-Laufwerk formatiert wurden.</b>	<ul style="list-style-type: none"><li>– Sie müssen die DVD±RW neu formatieren.<ol style="list-style-type: none"><li>1) Drücken Sie die Taste OPEN CLOSE am Recorder, um das Disc-Fach zu öffnen.</li><li>2) Legen Sie die Disc ein, aber schließen Sie das Fach nicht.</li><li>3) Halten Sie die Taste {0} auf der Fernbedienung gedrückt, bis das Disc-Fach geschlossen wird.</li><li>4) Beginnen Sie mit der Aufnahme auf der DVD±RW, bevor Sie diese aus dem Disc-Fach entnehmen.</li></ol></li></ul>
<b>Es sind keine Programmzeitschriftdaten (GUIDE Plus+-Daten) verfügbar.</b>	<ul style="list-style-type: none"><li>– Schalten Sie den Recorder für mindestens 24 Stunden in den Standby-Modus. Somit können TV-Programmdateien heruntergeladen werden.</li><li>– Stellen Sie sicher, dass keine Timeraufnahme für diese Zeit programmiert wurde, da dadurch der EPG-Download unterbrochen wird.</li></ul>

## Fehlerbehebung (Fortsetzung)

Problem (USB/HDMI)	Lösung
<b>Der Inhalt des USB-Flashlaufwerks kann nicht gelesen werden.</b>	<ul style="list-style-type: none"><li>– Das Format des USB-Flashlaufwerks ist mit dem System nicht kompatibel.</li><li>– Das Laufwerk wurde mit einem anderen Dateisystem formatiert (z. B. NTFS), das von diesem DVD-Recorder nicht unterstützt wird.</li></ul>
<b>Verzögerte Wiedergabe vom USB-Flashlaufwerk.</b>	<ul style="list-style-type: none"><li>– Bei großen Dateien oder großen USB-Flashlaufwerken kann es länger dauern, bis die Daten gelesen und auf dem Fernsehbildschirm angezeigt werden.</li></ul>
<b>Der angeschlossene Kartenleser/das angeschlossene Flash-Laufwerk wird nicht erkannt. Die Meldung { USB-Hub wird nicht unterstützt } wird angezeigt.</b>	<ul style="list-style-type: none"><li>– Dieser Recorder unterstützt nur Massenspeichergeräte. Nicht alle Kartenleser/Flash-Laufwerke implementieren diesen Standard. Bitte verwenden Sie ein anderes Gerät.</li></ul>
<b>Kein Ton über die HDMI-Verbindung.</b>	<ul style="list-style-type: none"><li>– Wenn das angeschlossene Gerät nicht HDCP- oder DVI-kompatibel ist, hören Sie möglicherweise keinen Ton über den HDMI-Ausgang.</li><li>– Es ist nicht möglich, SACDs oder kopiergeschützte DVD-Audiomedien über die HDMI-Verbindung wiederzugeben.</li></ul>
<b>Kein Bild über die HDMI-Verbindung.</b>	<ul style="list-style-type: none"><li>– Stellen Sie sicher, dass Sie diesen Recorder als HDMI-Eingang in den Einstellungen für das von Ihnen verwendete Gerät aktiviert haben. Drücken Sie auf der Fernbedienung die Taste <b>OPTIONS</b>, navigieren Sie zur Einstellung { Video }, und legen Sie für die Einstellung { Video-Ausgang } { HDMI-Ausgang } fest.</li><li>– Eine HDMI-Verbindung ist nur bei HDMI-fähigen Geräten mit HDCP (High Bandwidth Digital Content Protection) möglich. Wenn Sie eine Verbindung mit einem DVI-Anschluss (HDCP-fähig) herstellen möchten, benötigen Sie einen separaten Adapter (DVI nach HDMI).</li><li>– Stellen Sie sicher, dass die Auflösung dieses Recorders der des Geräts entspricht, mit dem er über HDMI verbunden ist. Siehe Informationen zur HDMI-Einstellung.</li><li>– Überprüfen Sie das HDMI-Kabel auf Fehler. Ersetzen Sie das HDMI-Kabel.</li><li>– Bei Anschluss an ein Gerät, das nicht HDCP-kompatibel ist, wird eine HDCP-Warnmeldung zum analogen Videoausgang angezeigt.</li></ul>

## Anzeigefeldsymbole und -meldungen

Im Anzeigefeld des Recorders können die folgenden Symbole und Meldungen angezeigt werden:



- 00:00  
Multifunktionsanzeige/Textzeile
  - Titel- oder Tracknummer
  - Gesamte, verstrichene und verbleibende Titel- oder Trackzeit
  - Disc- oder Titelname
  - Fehler- oder Warnmeldungen
  - Zusätzliche Informationen zur Disc
  - TV-Kanalnummer oder Videoquelle
  - Uhrzeit (wird im Standby-Modus angezeigt)
  - TV-Programmtitel
- ⊕ TIMER  
Eine Timeraufnahme wurde programmiert oder ist aktiv.
- ⌘ SAT  
Der Recorder ist für eine Satelitenaufnahme vorbereitet.
- BLOCKED (Blockiert)  
Aufgrund einer mechanischen Blockierung kann das Disc-Fach nicht geöffnet oder geschlossen werden.
- BROWSER  
Der Recorder befindet sich gerade im Medienbrowser-Modus.
- CLOSING (Schließen)  
Das Disc-Fach wird geschlossen.
- COMPATIBLE (Kompatibel)  
Der Recorder führt gerade Änderungen durch, um eine Disc DVD-kompatibel zu machen.
- COPY PROTECT (Kopierschutz)  
Die DVD/Videocassette, die Sie kopieren möchten, ist kopiergeschützt.
- CREATING MENU (Menü wird erstellt)  
Nach dem Abschluss der ersten Aufnahme auf einer neuen Disc wird die Menüstruktur erstellt.
- DISC ERR (Disc-Fehler)  
Beim Schreiben des Titels ist ein Fehler aufgetreten. Falls dies öfters geschieht, reinigen Sie die Disc, oder verwenden Sie eine neue.
- DISC FULL (Disc voll)  
Die Disc ist voll. Es ist kein Speicherplatz für neue Aufnahmen vorhanden.
- DISC WARNING (Disc-Warnung)  
Während der Aufnahme einem externen Gerät ist ein Fehler aufgetreten. Die Fehlerstelle wird übersprungen, und die Aufnahme wird fortgesetzt.
- EMPTY DISC (Disc leer)  
Die eingelegte Disc ist neu oder vollständig gelöscht (keine Aufnahmen vorhanden).
- FREE TITLE (Titel unbelegt)  
Es wurde ein leerer Titel ausgewählt.
- FINALIZING DISC (Disc wird finalisiert)  
Die DVD±R-Disc wird finalisiert.

## Anzeigefeldsymbole und -meldungen (Fortsetzung)

- **INFO DVD (DVD-Info)**  
Auf dem Fernsehgerät werden Informationen zur eingelegten DVD angezeigt.
- **INSTALL (Installieren)**  
Nach der automatischen Kanalsuche wird auf dem Fernsehgerät das Menü zur Einstellung von Uhrzeit und Datum angezeigt.
- **IS TV ON? (Ist das Fernsehgerät eingeschaltet?)**  
Der Recorder befindet sich gerade im Erstinstallationsmodus. Schalten Sie das Fernsehgerät ein, und lesen Sie im Benutzerhandbuch das Kapitel 'Installation und Einrichtung'.
- **MAX CHAP (Maximale Kapitelanzahl)**  
Die maximale Kapitelanzahl pro Titel/Disc wurde erreicht. Die maximale Kapitelanzahl beträgt 99 pro Titel und 255 pro Disc.
- **MAX TITLE (Maximale Titelanzahl)**  
Die maximale Titelanzahl der Disc wurde erreicht. Jede Disc kann maximal 49 Titel enthalten.
- **UPDATING MENU (Menü aktualisieren)**  
Nach Abschluss einer Aufnahme wird die Inhaltsliste der Disc aktualisiert.
- **NO DISC (Keine Disc)**  
Es wurde keine Disc eingelegt. Wenn eine Disc eingelegt wurde, kann sie möglicherweise nicht gelesen werden.
- **NOSIGNAL (Kein Signal)**  
Kein Signal oder schwaches Signal.
- **NTSC DISC (NTSC-Disc)**  
Aufnahmen vom PAL-Signal sind nicht möglich, weil die Disc bereits Aufnahmen im NTSC-Format enthält. Legen Sie eine neue Disc ein, oder verwenden Sie eine Disc mit Aufnahmen im PAL-Format.
- **OPENING (Öffnen)**  
Das Disc-Fach wird geöffnet.
- **PAL DISC (PAL-Disc)**  
Aufnahmen vom NTSC-Signal sind nicht möglich, weil die Disc bereits Aufnahmen im PAL-Format enthält. Legen Sie eine neue Disc ein, oder verwenden Sie eine Disc mit Aufnahmen im NTSC-Format.
- **STARTING**  
Der Recorder wurde eingeschaltet.
- **PHOTO MMM/NNN (Foto mmm/nnn)**  
Nummer des aktuellen Fotos (im Fotomodus). MMM steht für die Nummer des aktuellen Fotos, NNN steht für die Gesamtzahl der Fotos im Album. Wenn die Anzahl 999 überschreitet, wird '999' als letzter Wert angezeigt.
- **POST FORMAT (Format bereitstellen)**  
Die Disc wird vorbereitet, nachdem die Menüstruktur erstellt wurde.
- **PROTECTED (Schützen)**  
Der Titel ist kopiergeschützt und kann nicht aufgezeichnet werden.
- **READING (Lesen)**  
Die Disc wird vom Recorder gelesen.
- **STANDBY**  
Der Recorder wurde ausgeschaltet.
- **SYS MENU (Systemmenü)**  
Das OSD-Menü ist aktiviert.
- **BUSY (Ausgelastet)**  
Warten Sie, bis diese Meldung erlischt. Der Recorder führt gerade einen Vorgang aus.